

CT-910

Réf : 55910

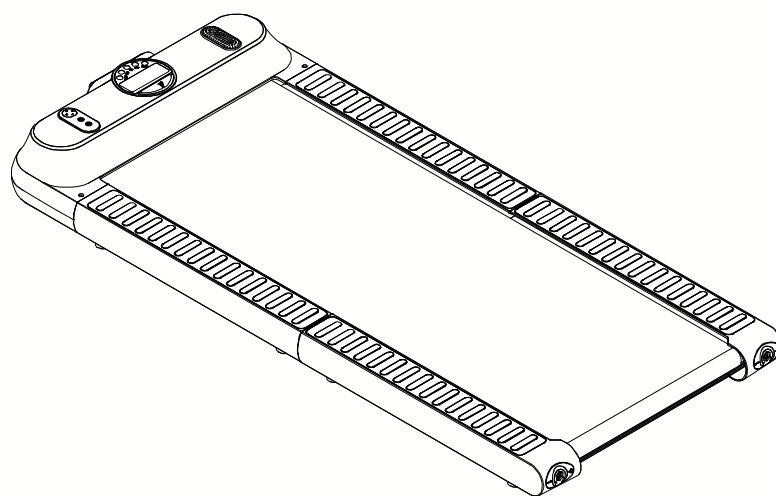

F

GB

D

E

I

NL



FR

Cet appareil se recycle

À DÉPOSER EN MAGASIN



À DÉPOSER EN DÉCHÈTERIE



OU

Points de collecte sur www.quefairedemesdechets.fr
Privilégiez la réparation ou le don de votre appareil !

AVERTISSEMENTS :

Sécurité

- Lisez et conservez avec précaution ce manuel de l'utilisateur. N'utilisez ce produit que de la manière indiquée.
- Cet appareil doit être assemblé et utilisé par des adultes.
- Votre appareil est conforme à la norme EN-957 classe HB pour une utilisation à domicile, il ne doit pas être utilisé dans une salle de sport ou tout autre lieu public, associatif ou locatif.
- Pour une utilisation en toute sécurité une surface stable et plane est nécessaire. Protégez votre revêtement de sol par un tapis. Ne pas utiliser cet appareil dans un endroit humide (piscine, sauna, etc.).
- Ne pas laisser jouer les enfants avec l'appareil. La société CARE décline toute responsabilité quant aux dommages qu'ils pourraient subir. Ne pas laisser les enfants à proximité de l'appareil pendant votre entraînement.
- CARE décline toute responsabilité en cas de modifications techniques faites par l'utilisateur sur l'un de nos produits.
- Poids et taille maximum de l'utilisateur : 110 kg.
- **Avant de commencer votre entraînement il est primordial de consulter votre médecin pour déterminer le niveau d'intensité de votre programme. Un entraînement excessif ou mal programmé peut nuire à la santé.**
- Gardez le dos droit lors des exercices.
- Il est fortement recommandé de porter une tenue et des chaussures appropriées.
- Tenez compte pour les parties réglables des positions maximales.
- Il est impératif que le repose pied du côté où l'on s'installe soit en position basse. Il est aussi impératif de se tenir au guidon fixe durant cette phase d'installation.
- Les repose pied de votre Stepper doivent à l'arrêt lorsque vous souhaitez monter ou descendre du produit.

Entretien

- Vérifier régulièrement le serrage des éléments de fixation avec les vis et les écrous. Pour garder son niveau de sécurité, votre appareil doit être examiné régulièrement. Il est impératif de remplacer toute pièce défectueuse et de ne plus l'utiliser jusqu'à sa complète réparation. Penser au graissage régulier des pièces mobiles.
- La sueur étant très corrosive ne pas laisser celle-ci entrer en contact avec les parties émaillées ou chromées de l'appareil, et particulièrement l'ordinateur, essuyer immédiatement votre appareil après entraînement. Le nettoyage des parties émaillées se fait à l'aide d'une éponge imprégnée d'eau. Tous produits agressifs ou corrosifs sont à proscrire.

Garantie: Le châssis est garanti 5 ans. Les pièces d'usures sont garanties 2 ans. La garantie s'applique en utilisation normale par un particulier à domicile. Activer la garantie de votre produit en ligne sur www.carefitness.com

Recyclage: le symbole « poubelle barrée » signifie que ce produit et les piles qu'il peut contenir ne peuvent être jetés avec les déchets domestiques. Ils font l'objet d'un tri sélectif spécifique. Déposez les batteries ainsi que votre produit électronique en fin de vie dans un espace de collecte autorisé afin de les recycler. Cette valorisation de vos déchets électroniques permettra la protection de l'environnement et de votre santé.

Important: Read these instructions before using the equipment!

Safety

- Read this user manual and keep it in a safe place. Use this product exclusively in the manner indicated.
- This equipment must be assembled and used by adults.
- The equipment complies with the EN-957 standard, classification HB for use in the home. It must not be used in a sports center or any other public, associative or rented space.
- For totally safe use, a stable, level surface is required. Protect your floor covering with a mat. Do not use the equipment in damp areas (swimming pool, sauna, etc.).
- Do not allow children to play with this equipment. CARE declines all responsibility for any injuries they may incur. Do not allow children close to this equipment when you are training.
- CARE declines all responsibility if technical modifications are made to any of its products by the user.
- Maximum weight of user: 110 kg.
- **Before you start training, it is essential that you consult your doctor to determine the intensity level of the program you use.**
- Excessive or badly programmed training can damage your health.
- Keep your back straight when exercising.
- It is strongly recommended that you wear suitable clothing and footwear.
- For adjustable parts, bear the maximum positions in mind.

Maintenance

- Regularly check that elements fastened with nuts and bolts are correctly tightened.
- To maintain the level of safety, the equipment must be regularly checked. It is vital that any faulty parts are replaced and that it is not used until completely repaired. Remember regularly to grease moving parts.
- As sweat is very corrosive, do not allow it to come into contact with the enameled or chromed parts of the equipment, particularly the computer. Immediately wipe the equipment after training. The enameled parts can be cleaned using a damp sponge. All aggressive or corrosive products should be avoided.

Guarantee: the chassis is guaranteed for 5 years. Moving parts are guaranteed for 2 years. The guarantee applies to normal use by a private individual in his home. Validate your product warranty on line www.carefitness.com

Recycling : The « crossed out dustbin » sign means that this product and its batteries cannot be thrown out with domestic waste. They should be treated apart. When you have finished with them, drop them at an authorised collection point so they can be recycled. This gesture will go towards protecting the environment and your health.

Achtung: Nehmen Sie diese Ratschläge zur Kenntnis, bevor Sie Ihr Gerät benutzen!

Sicherheit

- Lesen Sie dieses Benutzerhandbuch sorgfältig und bewahren Sie es gut auf. Benutzen Sie dieses Gerät nur wie angegeben.
- Dieses Gerät ist von Erwachsenen zu montieren und zu benutzen.
- Ihr Gerät entspricht der Norm EN 957, Klasse HC, für eine Verwendung zu Hause, es darf nicht in einer Sporthalle oder an einem anderen öffentlichen, einem Verein gehörenden oder angemieteten Ort verwendet werden.
- Für eine sichere Benutzung ist eine stabile und ebene Standfläche notwendig. Schützen Sie Ihren Fußbodenbelag mit einem Teppich. Verwenden Sie dieses Gerät nicht an einem feuchten Ort (Schwimmbad, Sauna usw.).
- Lassen Sie keine Kinder mit dem Gerät spielen. Die Gesellschaft CARE übernimmt keinerlei Haftung für die Schäden, die sie davontragen könnten. Lassen Sie keine Kinder in die Nähe des Geräts kommen, solange Sie trainieren.
- CARE übernimmt keinerlei Haftung, falls der Benutzer an einem unserer Produkte technische Veränderungen vornimmt.
- Höchstgewicht des Benutzers: 110 kg
- **Bevor Sie mit Ihrem Training beginnen, ist es unumgänglich, Rücksprache mit Ihrem Arzt zu halten, um die Intensität Ihres Trainingsprogramms zu bestimmen. Übermäßiges oder schlecht geplantes Training kann der Gesundheit schaden.**
- Halten Sie bei den Übungen Ihren Rücken gerade.
- Es wird eindringlich empfohlen, angemessene Sportkleidung und -schuhe zu tragen.
- Beachten Sie bei den verstellbaren Teilen die Maximalpositionen.

Wartung

- Kontrollieren Sie regelmäßig, ob die Verbindungselemente mit Schrauben und Muttern fest sitzen. Damit Ihr Gerät sein Sicherheitsniveau beibehält, muss es regelmäßig überprüft werden. Es ist dringend geboten, jedes schadhafte Teil zu ersetzen und das Gerät bis zu seiner vollständigen Reparatur nicht mehr zu benutzen. Denken Sie an die regelmäßige Schmierung der beweglichen Teile.

Lassen Sie Schweiß, da er stark korrosiv wirkt, nicht in Berührung mit den emaillierten oder verchromten Teilen des Geräts kommen, insbesondere nicht mit dem Computer. Wischen Sie Ihr Gerät unmittelbar nach dem Training trocken. Die emaillierten Teile werden mit einem wassergetränkten Schwamm gereinigt. Keine aggressiven oder korrosiven Produkte verwenden!

Garantie:

Der Rahmen unterliegt einer 5-jährigen Garantie. Die Verschleißteile unterliegen einer 2-jährigen Garantie. Die Garantie gilt für eine normale Benutzung durch eine Privatperson zu Hause. Garantie anmelden www.carefitness.com

Recycling : Das symbol « durchgestrichener abfalleimer » bedeutet, dass dieses Produkt wie auch die darin enthaltenen Batterien nicht in den Hausmüll gegeben werden dürfen. Sie sind speziell zu entsorgen. Geben Sie die Batterien oder das elektronische Gerät am Ende des Lebenszyklus zur Wiederverwertung an einer hierfür eingerichteten Sammelstelle ab. Diese Wiederverwertung Ihrer elektronischen Abfälle hilft die Umwelt und Ihre Gesundheit zu schützen.

¡Atención: tenga en cuenta estos consejos antes de utilizar el aparato!

Seguridad

- Lea cuidadosamente y conserve este manual del usuario. No utilice este producto de un modo distinto del indicado.
- Este aparato sólo deben ensamblarlo y utilizarlo personas adultas.
- El aparato cumple las especificaciones de la norma EN-957 clase HB para uso domiciliario. No debe utilizarse en un gimnasio ni en ningún otro lugar público, asociativo o de alquiler.
- Para que el aparato funcione de manera totalmente segura, debe instalarse sobre una superficie estable y plana. Proteja el suelo con una alfombra. No utilice el aparato en un sitio húmedo (piscina, sauna, etc.)
- No deje que los niños jueguen con el aparato. CARE no asume ninguna responsabilidad por las lesiones que pudieran producirse. No permita que los niños se acerque al aparato durante su sesión de entrenamiento.
- CARE no asume ninguna responsabilidad en el caso de que el usuario realice cualquier modificación técnica de uno de nuestros productos.
- Peso máximo del usuario: 110 kg
- **Antes de empezar el entrenamiento es primordial consultar a su médico para determinar el nivel de intensidad del programa. Un entrenamiento excesivo o mal programado puede perjudicar a la salud.**
- Mantenga la espalda recta durante los ejercicios.
- Es muy recomendable vestir prendas y calzado apropiados.
- En el caso de las piezas regulables, tenga siempre en cuenta las posiciones máximas que pueden alcanzar.

Mantenimiento

- Compruebe regularmente el apriete de los elementos sujetos con tuercas y tornillos. Para mantener el nivel de seguridad, es importante revisar el aparato regularmente. Es necesario cambiar cualquier pieza defectuosa, y no utilizar el aparato hasta que esté completamente reparado. No olvide engrasar periódicamente las piezas móviles.
- Puesto que el sudor es corrosivo y no conviene dejar que entre en contacto con las partes esmaltadas o cromadas del aparato, especialmente el ordenador, limpie inmediatamente el aparato después del entrenamiento. Limpie las partes esmaltadas con una esponja empapada en agua. No debe utilizarse ningún tipo de producto agresivo o corrosivo.

Garantía: el chasis tiene una garantía de 5 años. Las piezas susceptibles de desgastarse tienen una garantía de 2 años. La garantía se aplica a un uso normal por un particular en un domicilio. Activar la garantía de su producto en línea www.carefitness.com

Reciclaje : El símbolo « papelera tachada » significa que este producto y las pilas que contiene no pueden tirarse junto con los residuos domésticos. Hay que clasificarlos de manera selectiva y específica. Las baterías, así como el producto electrónico al final de su vida útil, hay que depositarlos en un espacio de recogida autorizado para reciclarlos. Esta valorización de tus residuos electrónicos permite la protección del medio ambiente y de tu salud.

Attenzione: leggere attentamente queste raccomandazioni prima di utilizzare l'attrezzo !

Sicurezza

- Leggere e conservare con cura il manuale utente. Utilizzare questo prodotto unicamente nei modi Indicati
- Questo attrezzo deve essere montato e utilizzato da persone adulte.
- L'attrezzo è conforme alla norma EN-957 classe HB per un utilizzo domestico e non deve quindi essere utilizzato in palestre o altri luoghi pubblici, di associazione o a scopo locativo.
- Per un utilizzo sicuro è necessario posizionarlo su una superficie stabile e piana, proteggendo il pavimento con un tappeto. Non utilizzare l'attrezzo in luoghi umidi (piscina, sauna, ecc.).
- Non lasciare che bambini giochino con l'apparecchio. La ditta CARE declina qualsiasi responsabilità per i danni che potrebbero subire. Non lasciare che bambini si avvicinino all'apparecchio durante l'allenamento.
- CARE declina qualsiasi responsabilità per modifiche apportate al nostri prodotti da parte dell'utente.
- Peso massimo dell'utente : 110 kg.
- **Prima di iniziare l'allenamento, è di fondamentale importanza consultare il proprio medico per stabilire il livello d'intensità del programma da seguire. Un allenamento eccessivo o programmato male può nuocere alla salute.**
- Durante gli esercizi mantenere la schiena dritta.
- Si consiglia di indossare una tenuta e scarpe adatte.
- Per quanto riguarda la parti regolabili occorre tenere conto delle posizioni massime.

Manutenzione

- Verificare regolarmente la chiusura degli elementi di fissaggio con le viti e i dadi. Per garantire il livello di sicurezza richiesto, ispezionare regolarmente l'attrezzo. E' assolutamente necessario sostituire tutti i pezzi difettosi e non utilizzarlo fino a riparazione avvenuta. Lubrificare regolarmente le parti mobili.
- Poiché il sudore è corrosivo, evitare il contatto con le parti smaltate o cromate dell'apparecchio, in particolare il computer, e asciugare immediatamente l'attrezzo al termine dell'allenamento. Le parti smaltate dovranno essere pulite con una spugna impregnata d'acqua. E' vietato l'utilizzo di prodotti aggressivi o corrosivi.

Garanzia: il telaio è garantito 5 anni. I pezzi sottoposti a usura sono garantiti 2 annos. La garanzia si applica a un utilizzo normale svolto da un privato presso il proprio domicilio. Registrare la garanzia www.carefitness.com

Riciclaggio : Il simbolo della « spazzatura sbarrata » significa che questo apparecchio e le pile che contiene non possono essere gattati insieme ai rifiuti domertici. Essi vengono sottoposti ad una raccolta differenziata specifica. Depositare le batterie ed il vostro apparecchio elettronico in fin di vita in un contenitore apposito per permettere il loro riciclaggio. Questo trattamento dei rifiuti electtronici permettera di proteggere l'ambiente e la vostra salute.

BELANGRIJKE AANWIJZINGEN:

Veiligheid

- Deze gebruikshandleiding aandachtig lezen en zorgvuldig bewaren. Dit toestel mag alleen op de aangegeven manier worden gebruikt.
- Dit toestel moet door volwassenen worden gemonteerd en gebruikt.
- Uw toestel voldoet aan de norm EN-957 categorie HB voor privé-gebruik in huis en mag niet in een sportzaal of elke andere openbare plaats, in verenigingsverband of voor verhuurde toepassingen worden gebruikt.
- Voor een veilig gebruik moet het toestel op een vlakke en stabiele ondergrond worden geplaatst. U kunt uw vloerbedekking beschermen met een mat. Het toestel mag niet in een vochtige ruimte (zoals een zwembad, sauna enz.) worden gebruikt.
- Kinderen mogen in geen geval met het toestel spelen. Voor eventueel letsel van kinderen wijst de firma CARE elke verantwoordelijkheid af. Tijdens uw training mogen geen kinderen in de buurt van het toestel komen.
- CARE wijst elke verantwoordelijkheid af voor technische wijzigingen die door de gebruiker aan onze artikelen wordt aangebracht.
- Maximaal gewicht van de gebruiker: 110 kg.
- **Voor het begin van uw training moet u uw arts raadplegen om de intensiteit van uw programma vast te stellen. Een excessieve of slecht geprogrammeerde training kan uw gezondheid ernstig schaden.**
- Tijdens de oefeningen moet uw rug recht blijven.
- Het wordt sterk aangeraden geschikte kleding en schoenen te dragen.
- Voor de instelbare delen moet u rekening met de maximale standen houden.

Onderhoud

- De goede bevestiging van alle onderdelen met schroeven en moeren moet regelmatig worden gecontroleerd. Uw toestel moet regelmatig worden nagelopen om het veiligheidsniveau in stand te houden. Het is absoluut nodig elk defect onderdeel te vervangen en het toestel niet meer te gebruiken tot het volledig is gerepareerd. De bewegende onderdelen moeten regelmatig worden gesmeerd.
- Zweet is heel corrosief en mag niet in contact worden gelaten met geëmailleerde of verchromde delen van het toestel, met name de computer. Zweet moet dan ook onmiddellijk na de training worden afgeveegd. Geëmailleerde onderdelen kunnen met een vochtige spons en water worden afgenomen. Het gebruik van agressieve of bijtende producten moet worden vermeden.

Garantie

- Op het frame wordt een garantie van 5 jaar en op de slijtagegevoelige onderdelen een garantie van 2 jaar verleend. De garantie kan alleen in het geval van een normaal privé-gebruik thuis worden ingeroepen. Garantie registratie www.carefitness.com

Recyclage : Het symbooltje van de « doortrepte vuilnisemmer » betekent dat dit product en de batterijen niet met het gewone huisafval mogen worden weggeworpen maar selectief moeten worden verwijderd. Deponeer de batterijen en het elektronische product wanneer ze versleten zijn in een speciaal daartoe voorziene plaats voor recyclage. Zo helpt u mee het milieu en de volksgezondheid te beschermen.

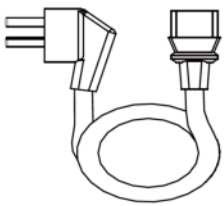
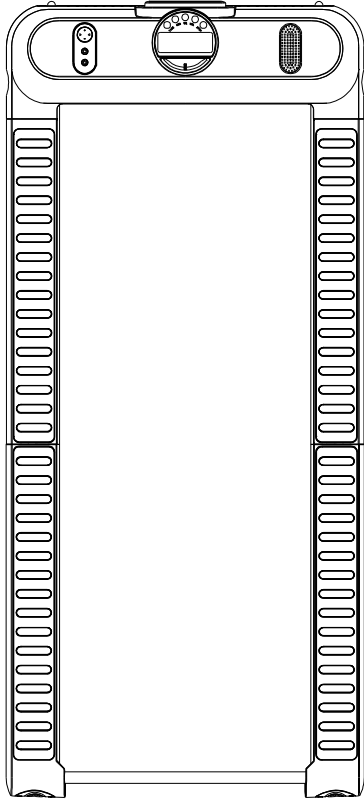

Télécommande

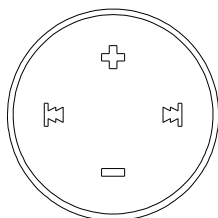
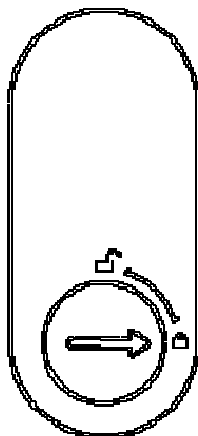
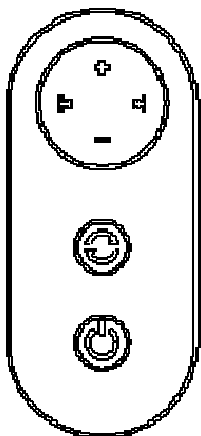

Touches de fonction

Appuyez sur les touches "+" "-" vers le haut et vers le bas pour augmenter ou diminuer la vitesse de 0,1 mph/temps.

Appuyez sur les flèches gauche et droite "◀ ▶" pour augmenter ou diminuer le volume, et appuyez longuement pour monter ou descendre.



Touche Switch

Lorsque le tapis roulant est en marche, appuyez sur cette touche pour passer d'un mode d'affichage à l'autre. L'appareil change automatiquement de mode d'affichage toutes les 5 secondes.

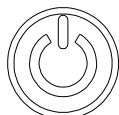

Touche marche/arrêt

Touche de démarrage : lorsque le tapis roulant est arrêté, appuyez sur la touche de démarrage et d'arrêt, et l'affichage de la vitesse "0.6" démarre le tapis roulant.

Touche d'arrêt : Lorsque le tapis roulant est en marche, appuyez sur la touche de démarrage et d'arrêt.

Ordinateur

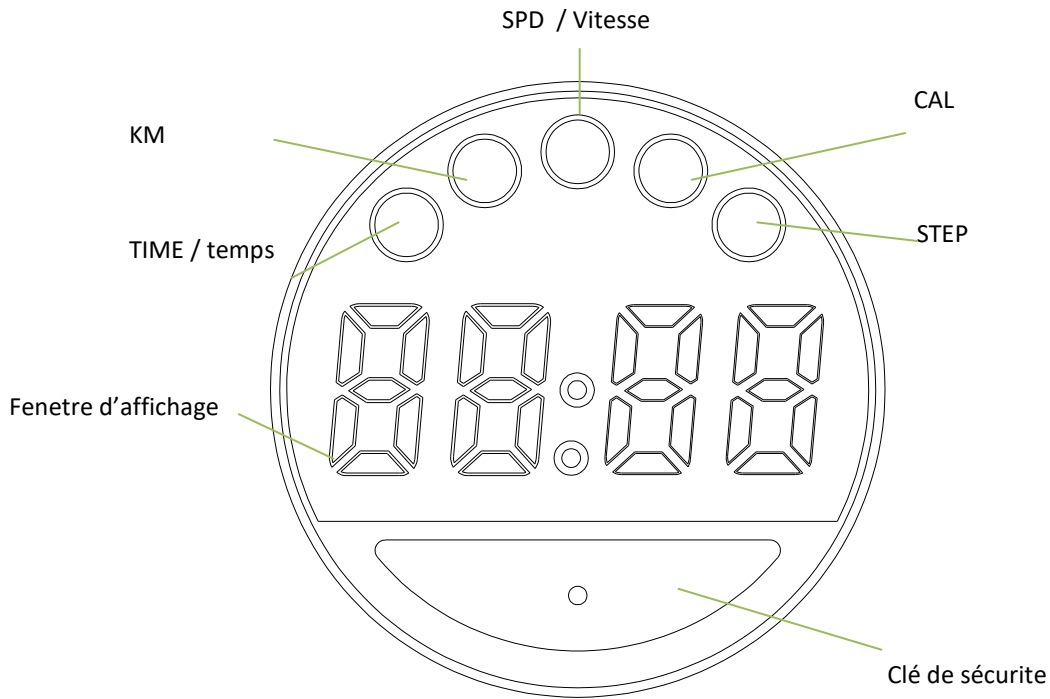

TIME、KM、SPD、CAL、STEP, qui tournent à tour de rôle.

L'arrêt d'urgence peut être réalisé après avoir retiré la cle de sécurité.









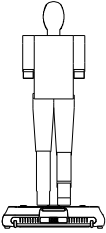

Musique par Bluetooth 

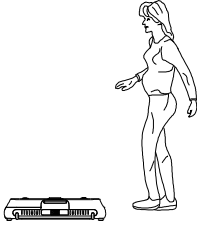
Mettez le tapis sous tension, recherchez manuellement le périphérique Bluetooth (JF-BTMP3) avec votre téléphone, trouvez le périphérique Bluetooth et cliquez sur Connecter. Une fois la connexion réussie, la musique sur le téléphone peut être jouée et transférée à l'amplificateur de puissance sur le tapis par Bluetooth.

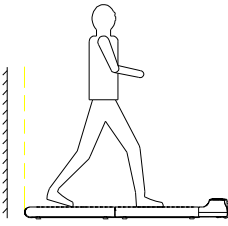
Signification du code du message d'erreur

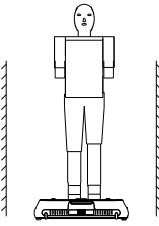
Code d'erreur	Description de l'erreur	Dépannage
E01	Communication anormale : la communication entre la commande inférieure et le compteur électronique est anormale après la mise sous tension.	L'arrêt de la commande de descente entre en état de défaut. La machine ne peut pas être démarrée. La montre électronique affiche le code de défaut et le buzzer retentit 3 fois. Cause possible : La communication entre la commande électronique et la montre électronique est bloquée. Vérifiez chaque connexion entre la montre électronique et la ligne de communication de la commande inférieure pour vous assurer que chaque noyau est complètement enfoncé. Vérifiez si le fil de connexion entre la montre électronique et le contrôleur est endommagé et remplacez le fil de connexion.
E02	Indique que le contrôleur ne détecte pas la tension sur le moteur.	Vérifier si la connexion du fil du moteur sur la commande est ferme.
E03	Absence de signal du capteur de vitesse : une tension est émise vers le moteur à courant continu contrôlé, mais le retour d'information sur la vitesse du moteur n'est pas reçu en continu pendant plus de 3 secondes.	1. Lorsque la machine s'arrête et entre en état de défaut, le buzzer de la montre électronique sonne 9 fois et le code de défaut s'affiche en même temps, alors qu'aucun contenu n'est affiché dans les autres zones. Après avoir maintenu l'état d'erreur pendant environ 10 secondes, l'appareil passe en état d'attente et peut être redémarré. Cause possible : Le signal du capteur de vitesse n'est pas détecté pendant 3 secondes. Vérifier si la fiche du capteur est branchée ou endommagée. Branchez-la ou remplacez le capteur. 2. Lorsque la machine s'arrête et entre en état de défaut, le buzzer de la montre électronique sonne 9 fois et le code de défaut s'affiche en même temps, alors qu'aucun contenu n'est affiché dans d'autres zones. S'il revient à la normale après l'arrêt, il peut passer en mode veille et démarrer normalement. Cause possible : Vérifiez si le fil du moteur est correctement connecté et reconnectez-le. Vérifiez si le contrôleur dégage une odeur particulière et remplacez-le
E5	Protection antidéflagrante contre les impulsions : le circuit du moteur d'entraînement est endommagé en raison d'une tension d'alimentation anormale ou d'une anomalie du moteur.	Cause possible : Vérifiez si la tension d'alimentation est inférieure à 50 % de la tension normale. Vérifiez si le contrôleur dégage une odeur particulière et remplacez le contrôleur. Vérifiez si le câble du moteur est correctement connecté et reconnectez le câble du moteur.

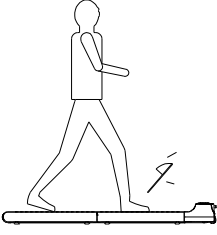
E6	Protection contre les surintensités : en cours de fonctionnement, la commande inférieure détecte en permanence que le courant du moteur CC est supérieur au courant nominal pendant plus de 5 secondes.	Lorsque la machine s'arrête et entre en état de défaut, le buzzer de la montre électronique sonne 9 fois et le code de défaut s'affiche en même temps, alors qu'aucun contenu n'est affiché dans les autres zones. Après avoir maintenu l'état d'erreur pendant environ 10 secondes, l'appareil passe à l'état de veille et peut être redémarré. Causes possibles : le courant est trop élevé en raison d'un dépassement de la charge nominale, et le système est auto-protégé, ou une partie du tapis roulant est bloquée, ce qui fait que le moteur ne tourne pas, la charge est trop lourde, le courant est trop élevé, et le système est auto-protégé ; réglez le tapis roulant et redémarrez-le. Vérifiez également s'il y a un bruit de surintensité ou une odeur de brûlé lorsque le moteur tourne, et remplacez le moteur ; ou vérifiez si le contrôleur sent le brûlé, et remplacez le contrôleur ; ou vérifiez si la spécification de la tension d'alimentation est incohérente ou faible, et refaites le test avec la spécification de tension correcte.
E07	Indique que la montre électronique ne détecte pas le signal de verrouillage de sécurité	Le magnétron est endommagé, la position d'installation du magnétron est correcte et l'aimant est placé correctement.

 <p> Ne jamais utiliser le tapis à l'envers ou sur le côté.</p>	 <p> Les personnes âgées, les enfants et les femmes enceintes doivent l'utiliser avec prudence.</p>	
 <p> L'espace derrière le tapis doit être supérieur à 2000 mm. En cas d'urgence, vous pouvez tenir la main courante à deux mains, soutenir votre corps et sauter du tapis.</p>	 <p> L'espace entre les deux côtés du tapis doit être supérieur à 500 mm.</p>	 <p> Veuillez porter des chaussures et des vêtements de sport et faire de l'exercice en fonction de vos propres conditions. Si vous vous sentez mal à l'aise pendant l'exercice, arrêtez immédiatement et consultez un médecin, sinon vous risquez de vous blesser.</p>

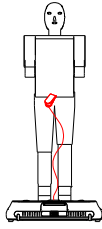

 Veuillez attacher l'autre extrémité de la clé de sécurité à vos vêtements lorsque vous l'utilisez. En cas d'accident, retirez la clé de sécurité pour arrêter d'urgence le tapis.

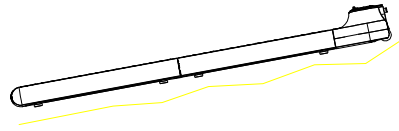

 Il est strictement interdit de l'utiliser sur un sol irrégulier.

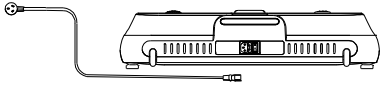

 Débrancher le cordon d'alimentation lorsque le tapis roulant n'est pas utilisé.

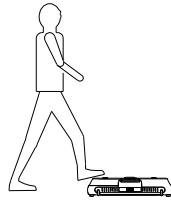

 Ne pas marcher sur le tapis lorsque il est plié

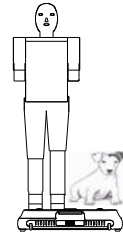

 Il est strictement interdit de mettre des animaux sur le tapis

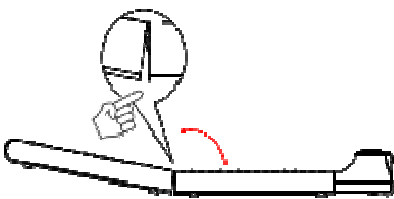

 Attention à ne pas vous pincer les mains.

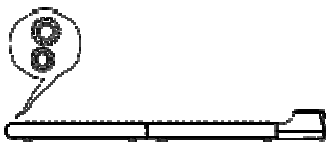

 Attention à ne pas bloquer vos vêtements

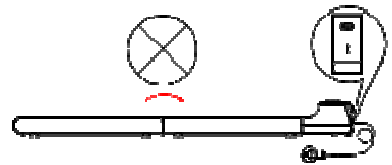

 Il est interdit de plier l'appareil lorsqu'il n'est pas éteint.

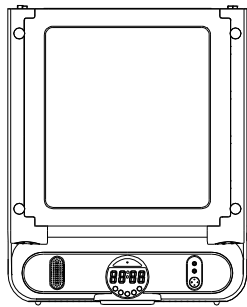

Veillez utiliser les top de pieds, pour Maintenir le tapis en position verticale. Tenir hors de portée des enfants.

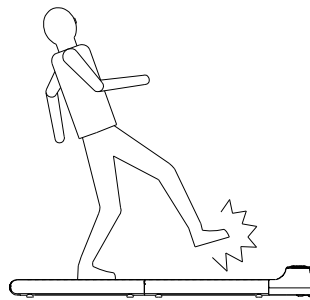

Il est strictement interdit de courir sur le tapis ou d'en descendre pendant l'exercice

Entretien et traitement des dysfonctionnements

1) La surface du tapis roulant doit être conservée propre, retirez le cordon d'alimentation avant le nettoyage. Vous pouvez nettoyer la bande de roulement et la surface du tapis roulant avec un chiffon doux et humide.

2) Le tapis de course est réglé en usine, il est possible qu'il ne fonctionne pas bien après transport ou usage. Arrêtez le tapis roulant avant de le régler, tirez le tapis au centre puis ajuster les boulons gauche et droit du rouleau arrière avec une clé hexagonale (voir la figure). Il est recommandé d'ajuster d'un demi-tour à la fois. Tournez alors l'interrupteur et vérifiez si le tapis 10 tours défectueux lorsque la vitesse est d'environ 4 à 5 km/h.

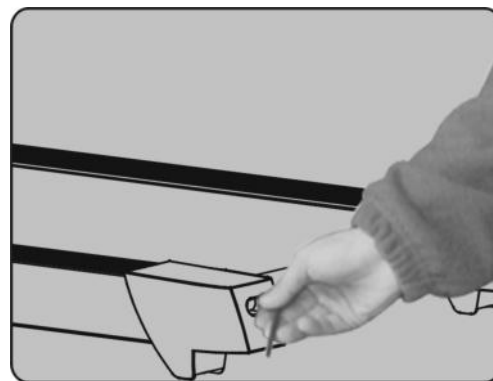

BANDE DU TAPIS ROULANT ET LUBRIFICATION DE LA PLATE-FORME

Le tapis de course est équipé d'un système de plateforme pré lubrifié à maintenance limitée. La friction tapis/plancher peut jouer un rôle important dans le fonctionnement et la durée de service de votre tapis, et requiert donc une lubrification périodique. Nous recommandons une inspection périodique de la plate-forme. Si vous constatez une détérioration de la plate-forme, vous devez contacter notre service après-vente.

Nous recommandons la lubrification de la plate-forme selon le calendrier suivant :

- Utilisateur occasionnel (moins de 3 heures/semaine) - Annuellement
- Utilisateur régulier (3 à 5 heures/semaine) - Tous les 6 mois
- Utilisateur intensif (plus de 5 heures/semaine) - Tous les trois mois

Nous vous recommandons d'acheter le lubrifiant chez un distributeur ou directement à notre société.

Attention : Toute réparation doit être effectuée par un technicien spécialisé.

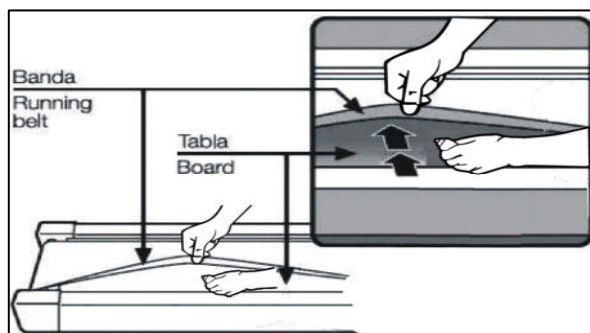

POUR COMMANDER DES PIÈCES DÉTACHÉES

Dans un souci d'efficacité munissez-vous des éléments suivants avant de contacter notre Service Après Vente :

Le nom ou la référence du produit.

Le numéro de fabrication indiqué sur le châssis principal et sur le carton d'emballage.

Le numéro de la pièce manquante ou défectueuse indiqué sur la vue éclatée du produit présente dans cette notice.

Contactez du lundi au vendredi de **10H00 à 12H00** et de **14H00 à 17H00** (sauf jours fériés).

Service Après Vente
18 / 22 rue Bernard
Z.I. les Vignes
93000 BOBIGNY
Tél. : + 33 (0)1 48 43 04 44
Fax : + 33 (0)1 48 91 06 24
<https://www.carefitness.com/sav>



Remote control

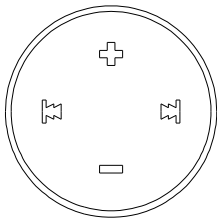
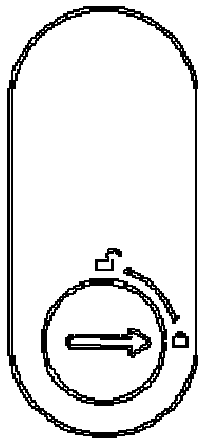
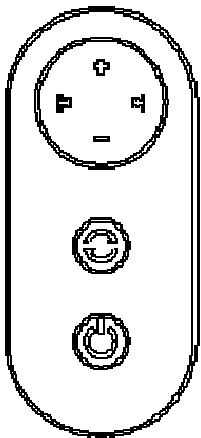

Function keys

Press the "+" "-" keys up and down to increase or decrease the speed by 0.1 mph/time.

Press the left and right "↔ ↔" arrows to increase or decrease the volume, and long presses to go up or down.



Switch button

When the treadmill is running, press this key to switch between the display modes. The unit will automatically change display modes every 5 seconds.

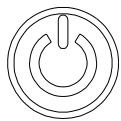

Start/stop button

Start button: When the treadmill is stopped, press the start/stop button and the speed display "0.6" will start the treadmill.

Stop button: When the treadmill is running, press the start/stop button.

Computer

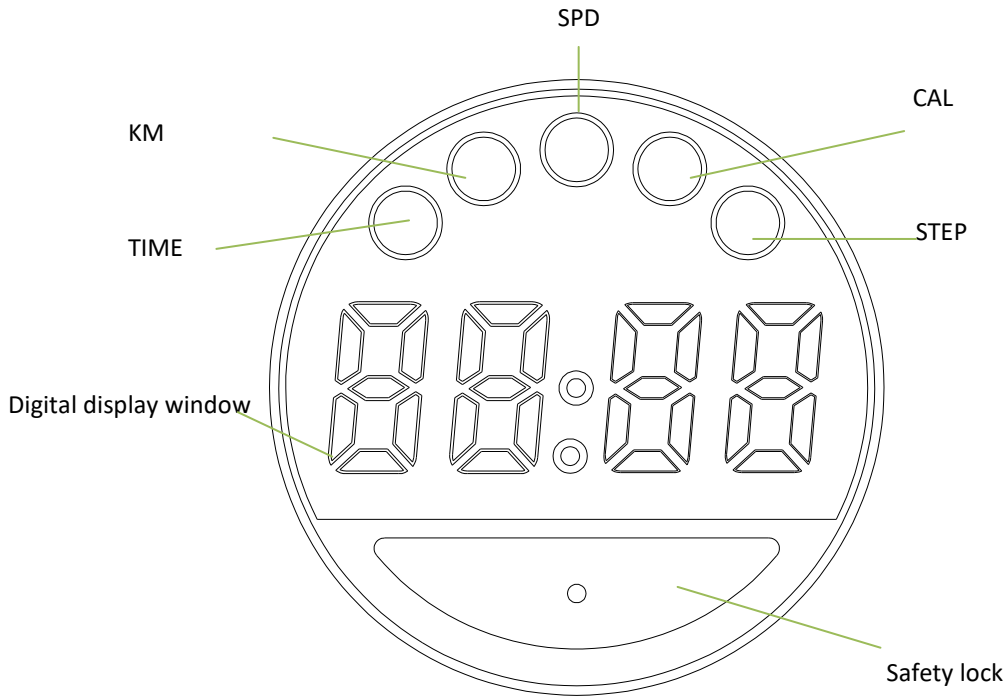

TIME、KM、SPD、CAL、STEP, which rotate in turn.

The emergency stop can be realized after removing the safety key.

Music via Bluetooth 

Turn on the mat, manually search for the Bluetooth device (JF-BTMP3) with your phone, find the Bluetooth device and click Connect.

Once the connection is successful, the music on the phone can be played and transferred to the power amplifier on the mat via Bluetooth.

Meaning of error message code

Fault code	Fault description	Troubleshooting
E01	Abnormal communication: the communication between the lower control and the electronic meter is abnormal after power on.	Down control shutdown enters into fault state. The machine cannot be started. The electronic watch displays the fault code and the buzzer sounds 3 times. Possible cause: The communication between the electronic control and the electronic watch is blocked. Check each connection between the electronic watch and the lower control communication line to ensure that each core is fully plugged. Check whether the connecting wire between the electronic watch and the controller is damaged, and replace the connecting wire.
E02	Indicates that the controller does not detect the voltage on the motor	Check whether the terminal connection of the motor wire on the control is firm
E03	No speed sensor signal: there is voltage output to the DC motor under control, and the motor speed feedback is not received continuously for more than 3 seconds.	1. When the machine stops and enters into the fault state, the buzzer of the electronic watch rings 9 times, and the fault code is displayed at the same time, while no content is displayed in other areas. After maintaining the fault state for about 10 seconds, it will enter the standby state and can be restarted. Possible cause: The speed sensor signal is not detected for 3 seconds. Check whether the sensor plug is plugged or damaged. Plug it or replace the sensor. 2. When the machine stops and enters into the fault state, the buzzer of the electronic watch rings 9 times, and the fault code is displayed at the same time, while no content is displayed in other areas. If it returns to normal after shutdown, it can enter the standby mode and start up normally. Possible cause: Check whether the motor wire is connected properly and reconnect the motor wire. Check whether the controller has peculiar smell, and replace the controller;
E5	Explosion proof impulse protection: drive motor circuit is damaged due to abnormal power supply voltage or motor.	Possible cause: Check whether the power supply voltage is lower than 50% of the normal voltage. Please retest with the correct voltage specification; Check whether the controller has peculiar smell, and replace the controller; Check whether the motor wire is connected properly and reconnect the motor wire.
E6	Overcurrent protection: under operation, the lower control continuously detects that the DC motor current is greater than the rated current for more than 5 seconds.	When the machine stops and enters the fault state, the buzzer of the electronic watch rings 9 times, and the fault code is displayed at the same time, while no content is displayed in other areas. After maintaining the fault state for about 10 seconds, it will enter the standby state and can be restarted. Possible causes: the current is too high due to exceeding the rated load, and the system is self protected, or a part of the treadmill is stuck, which causes the motor to not rotate, the load is too heavy, and the current is too high, and the system is self protected; Adjust the treadmill and restart it. Also, check whether there is over-current sound or burning smell when the motor is running, and replace the motor; Or check whether the controller smells of burning, and replace the controller; Or check whether the power supply voltage specification is inconsistent or low, and retest with the correct voltage specification.
E07	Indicates that the electronic watch does not detect the safety lock signal	The magnetron is damaged, whether the installation position of the magnetron is correct, and whether the magnet is placed properly.

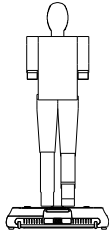

 Never use the treadmill upside down or on its side.

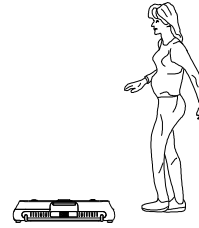

 The elderly, children and pregnant women should use it with caution.

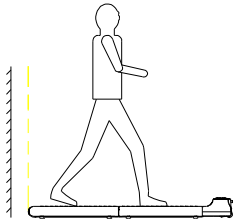

 The space behind the treadmill should be more than 2000 mm. In an emergency, you can hold the handrail with both hands, support your body and jump off the treadmill.

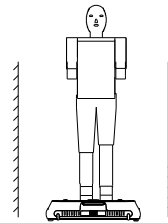

 The space between the two sides of the mat should be greater than 500 mm.

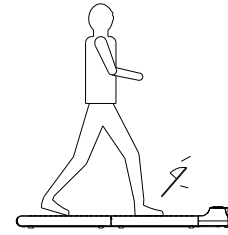

 Please wear sports shoes and clothes and exercise according to your own conditions. If you feel uncomfortable while exercising, stop immediately and consult a doctor, otherwise you may be injured.

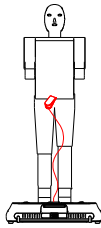

 Please attach the other end of the safety key to your clothing when in use. In case of an accident, remove the safety key to stop the treadmill in an emergency.

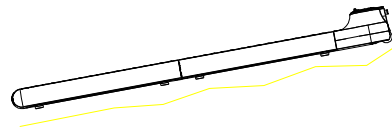

 It is strictly forbidden to use it on uneven ground.

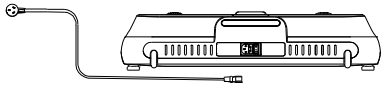

Unplug the power cord when not in use.

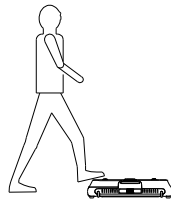

Do not walk on the mat when it is folded

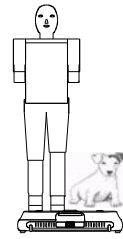

It is strictly forbidden to put animals on the carpet

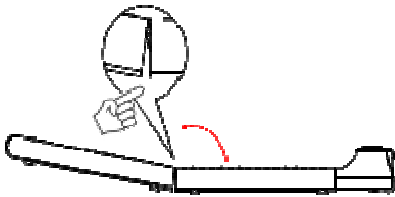

Attention à ne pas vous pincer les mains.

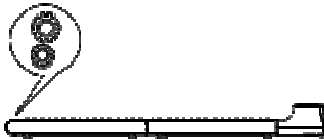

Be careful not to pinch your hands.

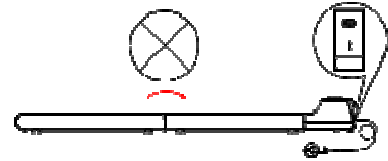

Do not fold the appliance when it is not switched off.

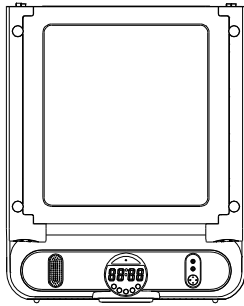

 Please use the foot caps, to keep the mat in an upright position. Keep out of reach of children.

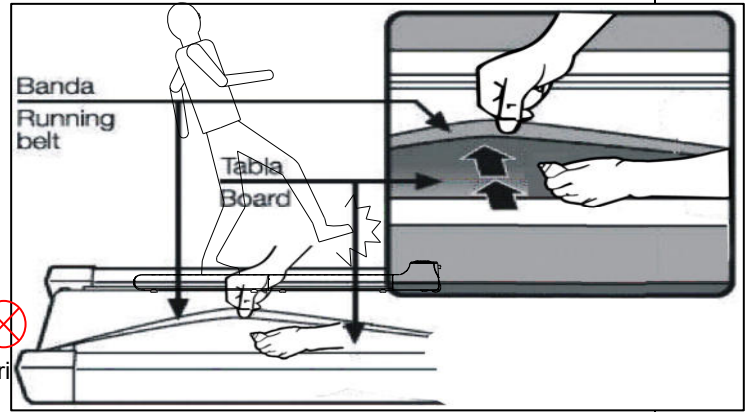

RUNNING BELT AND DECK LUBRICATION

This treadmill is equipped with a pre-lubricated, low maintenance deck system. The belt/ deck friction may play a major role in the function and life of your treadmill, thus requiring periodic lubrication. We recommend a periodic inspection of the deck. You need contact with our service center if you find the damage of the deck.

We recommend lubrication of the deck according to the following timetable:

- Light user (less than 3 hours/ week) - Annually
- Medium user (3-5 hours/ week) - Every six months
- Heavy user (more than 5 hours/ week) - every three months

We recommend that you buy the lubrication from our distributor or directly to our company.

Attention: Any repair needs the professional technician.

1. We suggest that you should cut off the power for 10Mints after keep running 2HS, so that it's good for maintain the treadmill.
- 2 . The belt would slip if too loose during using ; if the belt is too tight,it would affect the performance of motor and increase the abrasion of roller and belt.The belt can be lift away from the deck for around 50 — 75mm if the degree of tightness is just well.

Maintenance and Malfunction Treatment

- 1) The surface of the treadmill should be kept clean, pull out the power line before cleaning. You can clean the running belt and the surface of the treadmill with a soft and wet cloth.
- 2) The running belt is adjusted at factory; it may runs defectively after transportation and use. Turn off the treadmill before adjusting, pull the belt in the center, and then adjust the left and right bolts in rear roller with hex spanner (See figure) it is better to adjust 1/2 circle once. Then turn on the switch, check if the belt 10 runs defectively when the running speed is 4~5 km/h.

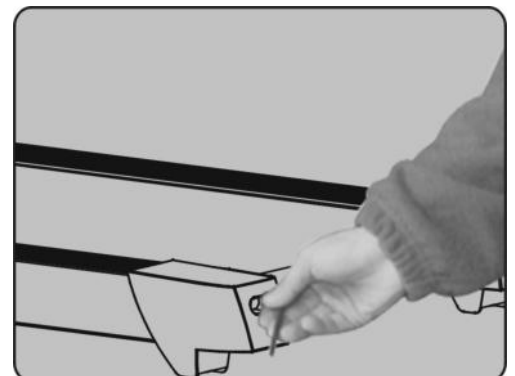

To order spare parts

To guarantee an efficient service, make sure you have the following items before you contact our After Sales Service:

The name or **reference of the product**.

The **manufacturing number** shown on the main chassis and on the packing box.

The **number of the missing or faulty part** shown on the exploded view of the product described in this manual.

After Sales Service

Email: service-uk@carefitness.com

D

Fernbedienung

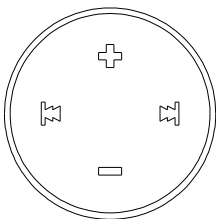
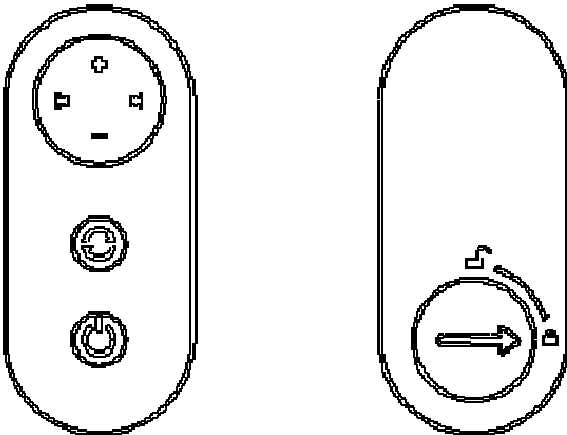

Funktionstasten

Drücken Sie die Tasten "+ -" nach oben und unten, um die Geschwindigkeit um 0,1 mph/Zeit zu erhöhen oder zu verringern.

Drücken Sie die linke und rechte Pfeiltaste "↵ ↻", um die Lautstärke zu erhöhen oder zu verringern, und halten Sie sie gedrückt, um nach oben oder unten zu gehen.



Taste Switch



Wenn das Laufband eingeschaltet ist, drücken Sie diese Taste, um zwischen den Anzeigemodi zu wechseln. Das Gerät wechselt automatisch alle 5 Sekunden den Anzeigemodus.

Start-/Stopp-Taste

Starttaste: Wenn das Laufband angehalten ist, drücken Sie die Start- und Stopptaste, und die Geschwindigkeitsanzeige "0.6" startet das Laufband.

Stopptaste: Wenn das Laufband läuft, drücken Sie die Start- und Stopptaste.

Computer

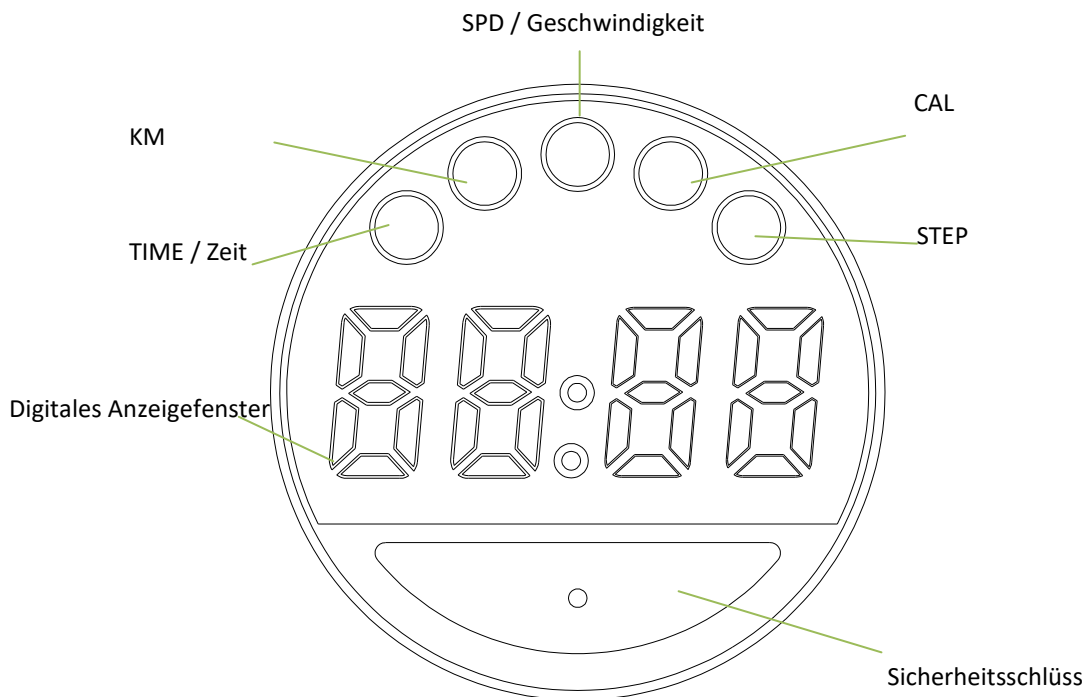

TIME, KM, SPD, CAL, STEP, die sich abwechselnd drehen.

Der Notstopp kann nach dem Entfernen des Sicherheitsschlüssels durchgeführt werden.

Musik über Bluetooth

Schalten Sie die Matte ein, suchen Sie mit Ihrem Telefon manuell nach dem Bluetooth-Gerät (JF-BTMP3), finden Sie das Bluetooth-Gerät und klicken Sie auf Verbinden. Nach erfolgreicher Verbindung kann die Musik auf dem Telefon abgespielt und per Bluetooth an den Leistungsverstärker auf der Matte übertragen werden.

Bedeutung des Codes der Fehlermeldung

Fehlercode	Beschreibung des Fehlers	Fehlerbehebung
E01	Abnormale Kommunikation: Die Kommunikation zwischen der unteren Steuerung und dem elektronischen Zähler ist nach dem Einschalten abnormal.	Die Abwärtssteuerung geht in den Fehlerzustand über. Die Maschine kann nicht gestartet werden. Die elektronische Uhr zeigt den Fehlercode an und der Buzzer ertönt dreimal. Mögliche Ursache: Die Kommunikation zwischen der elektronischen Steuerung und der elektronischen Uhr ist blockiert. Überprüfen Sie jede Verbindung zwischen der elektronischen Uhr und der Kommunikationsleitung der unteren Steuerung, um sicherzustellen, dass jeder Kern vollständig eingedrückt ist. Überprüfen Sie die Verbindungsleitung zwischen der elektronischen Uhr und der Steuerung auf Beschädigungen und tauschen Sie die Verbindungsleitung aus.
E02	Zeigt an, dass der Controller die Spannung am Motor nicht erkennt.	Prüfen Sie, ob die Verbindung des Motorkabels mit der Steuerung fest ist.

E03	Kein Signal vom Geschwindigkeitssensor : Es wird eine Spannung an den gesteuerten Gleichstrommotor ausgegeben, aber die Rückmeldung über die Motorgeschwindigkeit wird nicht kontinuierlich für mehr als 3 Sekunden empfangen.	<p>1. Wenn das Gerät anhält und in den Fehlerzustand übergeht, ertönt der Buzzer der elektronischen Uhr 9-mal und gleichzeitig wird der Fehlercode angezeigt, während in den anderen Bereichen keine Inhalte angezeigt werden. Nachdem der Fehlerzustand etwa 10 Sekunden lang aufrechterhalten wurde, geht das Gerät in den Bereitschaftszustand über und kann neu gestartet werden.</p> <p>Mögliche Ursache: Das Signal des Geschwindigkeitssensors wird 3 Sekunden lang nicht erkannt. Prüfen Sie, ob der Stecker des Sensors eingesteckt oder beschädigt ist. Schließen Sie ihn an oder tauschen Sie den Sensor aus.</p> <p>2. Wenn die Maschine anhält und in den Fehlerzustand übergeht, ertönt der Buzzer der elektronischen Uhr 9-mal und der Fehlercode wird gleichzeitig angezeigt, während in anderen Bereichen keine Inhalte angezeigt werden. Wenn er nach dem Ausschalten wieder normal funktioniert, kann er in den Standby-Modus wechseln und normal starten.</p> <p>Mögliche Ursache: Überprüfen Sie, ob das Motorkabel richtig angeschlossen ist, und schließen Sie es erneut an. Prüfen Sie, ob der Controller einen bestimmten Geruch abgibt, und tauschen Sie ihn aus.</p>
E5	Explosionsschutz gegen Impulse: Der Stromkreis des Antriebsmotors ist aufgrund einer abnormalen Versorgungsspannung oder eines Motorfehlers beschädigt.	Mögliche Ursache: Überprüfen Sie, ob die Netzspannung weniger als 50 % der normalen Spannung beträgt. Prüfen Sie, ob der Controller einen auffälligen Geruch verströmt und tauschen Sie den Controller aus. Überprüfen Sie, ob das Motorkabel richtig angeschlossen ist, und schließen Sie das Motorkabel erneut an.
E6	Überstromschutz: Während des Betriebs erkennt die untere Steuerung ständig, dass der Strom des Gleichstrommotors länger als 5 Sekunden über dem Nennstrom liegt. 	<p>Wenn das Gerät angehalten wird und in den Fehlerzustand übergeht, ertönt der Buzzer der elektronischen Uhr neunmal und gleichzeitig wird der Fehlercode angezeigt, während in den anderen Bereichen keine Inhalte angezeigt werden. Nachdem der Fehlerzustand etwa 10 Sekunden lang aufrechterhalten wurde, geht das Gerät in den Standby-Zustand über und kann neu gestartet werden.</p> <p>Mögliche Ursachen: Der Strom ist zu hoch, weil die Nennlast überschritten wurde und das System selbstgeschützt ist, oder ein Teil des Laufbands ist blockiert, sodass sich der Motor nicht dreht, die Last ist zu schwer, der Strom ist zu hoch und das System ist selbstgeschützt; stellen Sie das Laufband neu ein und starten Sie es neu. Überprüfen Sie auch, ob es ein Überstromgeräusch oder einen Brandgeruch gibt, wenn der Motor läuft, und tauschen Sie den Motor aus; oder überprüfen Sie, ob der Controller verbrannt riecht, und tauschen Sie den Controller aus; oder überprüfen Sie, ob die Spezifikation der Versorgungsspannung inkonsistent oder niedrig ist, und wiederholen Sie den Test mit der korrekten Spannungsspezifikation.</p>
E07	Zeigt an, dass die elektronische Uhr das Signal für die Sicherheitssperre nicht erkennt	Das Magnetron ist beschädigt, die Installationsposition des Magnetrons ist korrekt und der Magnet ist richtig platziert.



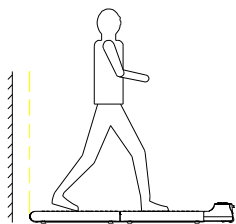

Benutzen Sie das Laufband niemals kopfüber oder auf der Seite liegend.

Ältere Menschen, Kinder und schwangere Frauen sollten es mit Vorsicht verwenden.

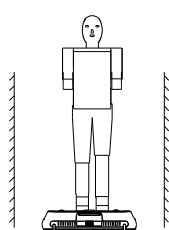

 Der Raum hinter dem Laufband muss größer als 2000 mm sein. Im Notfall können Sie den Handlauf mit beiden Händen festhalten, Ihren Körper abstützen und vom Laufband springen.



 Der Abstand zwischen den beiden Seiten der Matte muss mehr als 500 mm betragen.

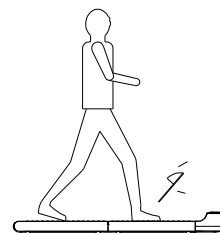

 Bitte tragen Sie Sportschuhe und -kleidung und führen Sie die Übungen entsprechend Ihren eigenen Voraussetzungen durch. Wenn Sie sich während des Trainings unwohl fühlen, brechen Sie es sofort ab und suchen Sie einen Arzt auf, da Sie sich sonst verletzen könnten.

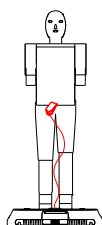

 Bitte befestigen Sie das andere Ende des Sicherheitsschlüssels an Ihrer Kleidung, wenn Sie den Teppich benutzen. Im Falle eines Unfalls ziehen Sie den Sicherheitsschlüssel ab, um den Teppich zu stoppen.

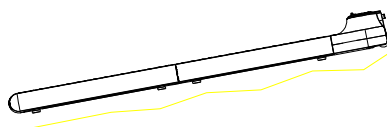

 Es ist strengstens verboten, ihn auf unebenem Boden zu verwenden.

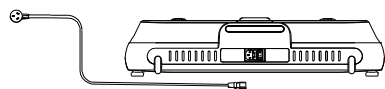

 Ziehen Sie das Netzkabel aus der Steckdose, wenn das Laufband nicht benutzt wird.

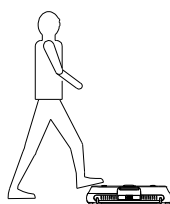

 Treten Sie nicht auf den Teppich, wenn er gefaltet ist.

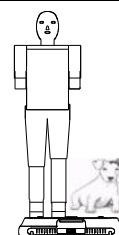

 Es ist strengstens verboten, Tiere auf den Teppich zu stellen.

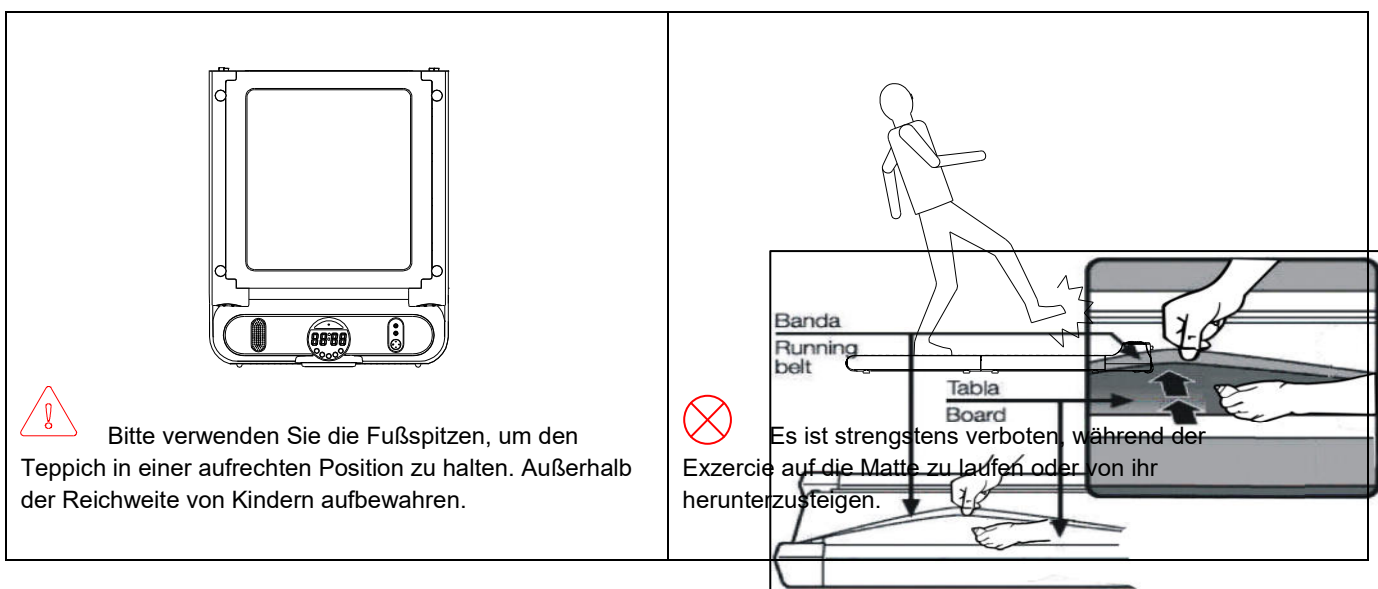
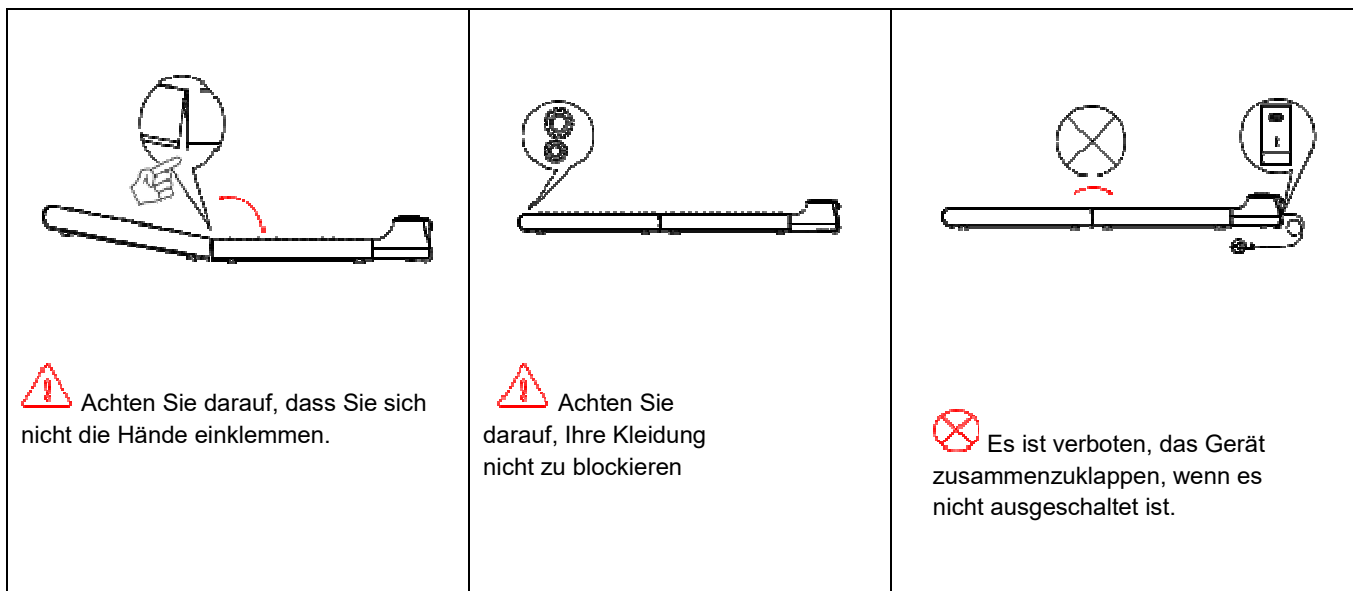

LAUFBAND UND SCHMIERUNG DES DECKS

Dieses Laufband verfügt über ein vorgeschmiertes, wenig Wartung benötigendes Decksystem. Die Reibung des Bands auf dem Deck ist ein für Funktion und Lebensdauer des Geräts ausschlaggebender Faktor, weshalb regelmäßig geschmiert werden muss. Wir empfehlen regelmäßige Überprüfungen des Decks. Im Falle einer Beschädigung des Decks wenden Sie sich bitte an Ihr Service-Center.

Zur Schmierung des Decks empfehlen wir folgenden Zeitplan:

- Leichter Einsatz (unter 3 Stunden wöchentlich) - jährlich
- Mittlerer Einsatz (3-5 Stunden wöchentlich) - alle 6 Monate
- Starker Einsatz (über 5 Stunden wöchentlich) - alle 3 Monate

Wir empfehlen Ihnen, das Schmiermittel bei Ihrem Händler oder direkt bei unserem Unternehmen einzukaufen.

ACHTUNG: Reparaturen erfordern den Einsatz eines qualifizierten Technikers.

1. Wir empfehlen Ihnen, den Strom nach einer Laufzeit von 2 Std. 10 Minuten lang abzuschalten, dann kann das Laufband instandgesetzt werden.
2. Wenn das Band während der Verwendung zu locker ist, könnte es rutschen, wenn es zu fest angezogen ist, würde dies die Motorleistung beeinträchtigen und den Abrieb von Rolle und Band erhöhen. Das Band kann bei ordnungsgemäßer Straffheit ca. 50 - 75mm vom Deck abgehoben werden.

Instandhaltung und Störungen

- 1) Die Fläche des Laufbands muss sauber gehalten werden. Vor der Reinigung den Stecker herausziehen. Das Laufband und die Oberfläche des Geräts mit einem feuchten weichen Tuch reinigen.
- 2) Das Laufband wird bei der Herstellung passend in das Gerät eingebaut. Es kann nach dem Transport oder der Benutzung Funktionsstörungen aufweisen. Das Gerät vor der Ausrichtung abschalten. Das Laufband in der Mitte ziehen und dann die Bolzen links und rechts in der hinteren Rolle mit einem Innensechskantschlüssel anpassen (siehe Abbildung). Es wird empfohlen, zunächst mit einer halben Umdrehung zu beginnen. Dann das Gerät einschalten und prüfen, ob das Laufband Funktionsstörungen bei einer Geschwindigkeit von 4-5 km/h aufweist.

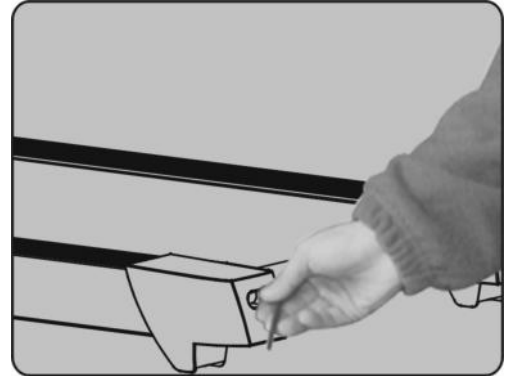

Bestellung von Einzelteilen

Für eine effizientere Abwicklung stellen Sie bitte, bevor Sie unseren Kundendienst kontaktieren, folgende Angaben zusammen:

Den Namen oder die Artikelnummer des Produkts.

Die Fabrikationsnummer, die auf dem Hauptrahmen und dem Verpackungskarton steht.

Die Nummer des fehlenden oder schadhafte Teils, wie sie aus der diesen Informationen beigefügten Explosionszeichnung hervorgeht.

Service Après Vente (Kundendienst)
E mail : service-de@carefitness.com

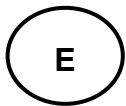

Telemando

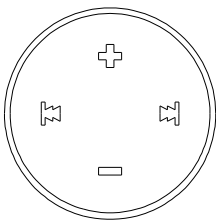
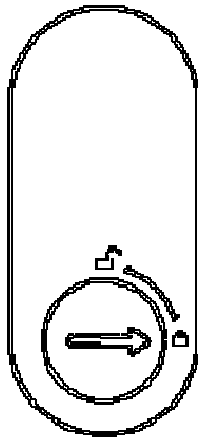
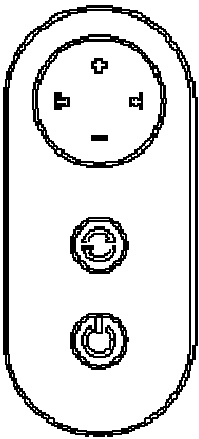

Teclas de función

Pulse las teclas "+ -" arriba y abajo para aumentar o disminuir la velocidad en 0,1 mph/tiempo.

Pulse las flechas izquierda y derecha "◀ ▶" para aumentar o disminuir el volumen, y pulsaciones largas para subir o bajar.



Tecla de cambio

Cuando la cinta esté en marcha, pulse esta tecla para cambiar entre los modos de visualización. La unidad cambiará automáticamente de modo de visualización cada 5 segundos.

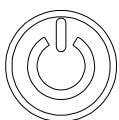

Botón de arranque/parada

Botón de inicio: Cuando la cinta esté parada, pulse el botón de inicio/parada y la pantalla de velocidad "0.6" pondrá en marcha la cinta.
Botón de parada: Cuando la cinta esté en marcha, pulse el botón de inicio/parada.

Ordenador

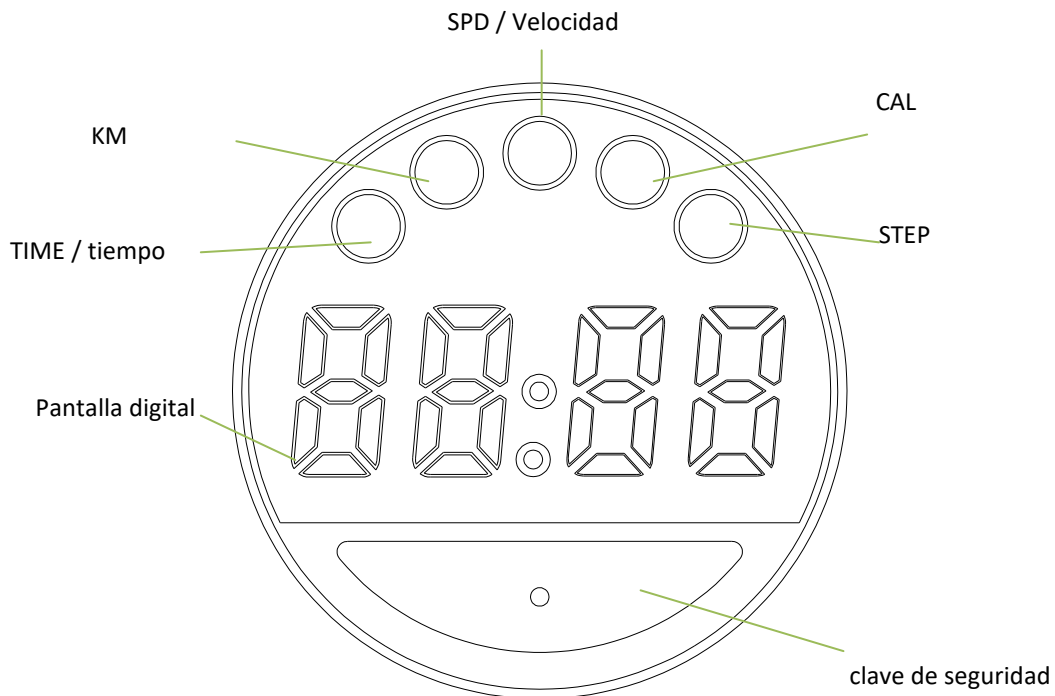

TIME, KM, SPD, CAL, STEP, que giran a su vez.

La parada de emergencia se puede realizar después de quitar la llave de seguridad.

Música de Bluetooth 

Encienda la alfombrilla, busque manualmente el dispositivo Bluetooth (JF-BTMP3) con su teléfono, encuentre el dispositivo Bluetooth y haga clic en Conectar.

Una vez que la conexión se haya realizado correctamente, la música del teléfono podrá reproducirse y transferirse al amplificador de potencia de la alfombrilla a través de Bluetooth.

Significado del código del mensaje de error

Código de error	Descripción del error	Solución de problemas
E01	Comunicación anormal: La comunicación entre el control inferior y el contador electrónico es anormal después de conectar la alimentación.	La parada del control de descenso entra en estado de fallo. La máquina no puede arrancar. El reloj electrónico muestra el código de fallo y el zumbador suena 3 veces. Posible causa: La comunicación entre el control electrónico y el reloj electrónico está bloqueada. Compruebe cada conexión entre el reloj electrónico y la línea de comunicación del control inferior para asegurarse de que cada núcleo está completamente insertado. Compruebe si el cable de conexión entre el reloj electrónico y el control está dañado y sustituya el cable de conexión.
E02	Indica que el controlador no detecta la tensión en el motor.	Compruebe que la conexión del cable del motor al control es firme.
E03	No hay señal del sensor de velocidad: Se envía una tensión al motor de CC supervisado, pero no se recibe información sobre la velocidad del motor de forma continua durante más de 3 segundos.	1. Cuando la máquina se detiene y entra en el estado de error, el zumbador del reloj electrónico suena 9 veces y el código de error se muestra al mismo tiempo, mientras que no se muestra ningún contenido en las otras áreas. Después de mantener el estado de error durante unos 10 segundos, la unidad pasa a un estado de espera y se puede reiniciar. Posible causa: No se detecta la señal del sensor de velocidad durante 3 segundos. Compruebe si el enchufe del sensor está conectado o dañado. Conéctelo o sustituya el sensor. 2. Cuando la máquina se detiene y entra en estado de avería, el zumbador del reloj electrónico suena 9 veces y se visualiza el código de avería al mismo tiempo, mientras que en otras zonas no se visualiza ningún contenido. Si vuelve a la normalidad después de apagarse, puede entrar en modo de espera y arrancar normalmente. Posible causa: Compruebe si el cable del motor está bien conectado y vuelva a conectarlo. Compruebe si el controlador tiene un olor particular y sustitúyalo.

E5	Protection antidéflagrante contre les impulsions : le circuit du moteur d'entraînement est endommagé en raison d'une tension d'alimentation anormale ou d'une anomalie du moteur.	Protección contra impulsos: el circuito del motor de accionamiento se daña debido a una tensión de alimentación anormal o a un fallo del motor.
E6	Protección contra sobrecorriente: Durante el funcionamiento, el control inferior detecta continuamente que la corriente del motor de CC es superior a la corriente nominal durante más de 5 segundos.	Cuando la máquina se detiene y entra en estado de error, el zumbador del reloj electrónico suena 9 veces y se muestra el código de error al mismo tiempo, mientras que en las demás zonas no se muestra ningún contenido. Después de mantener el estado de error durante unos 10 segundos, el aparato pasa al estado de espera y puede reiniciarse. Posibles causas: la corriente es demasiado alta debido a que se sobrepasa la carga nominal, y el sistema está autoprotegido, o parte de la cinta está bloqueada, por lo que el motor no funciona, la carga es demasiado pesada, la corriente es demasiado alta, y el sistema está autoprotegido; ajuste la cinta y reiniciela. Compruebe también si hay un ruido de sobrecorriente o un olor a quemado cuando el motor está en marcha, y sustituya el motor; o compruebe si el controlador huele a quemado, y sustituya el controlador; o compruebe si la especificación de la tensión de alimentación es inconsistente o baja, y vuelva a probar con la especificación de tensión correcta.
E07	Indica que el reloj electrónico no detecta la señal de bloqueo de seguridad	El magnetrón está dañado, la posición de instalación del magnetrón es correcta y el imán está colocado correctamente.

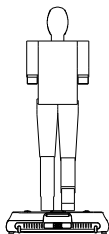

 No utilice nunca la alfombraja boca abajo o de lado.



 Los ancianos, los niños y las mujeres embarazadas deben utilizarlo con precaución.

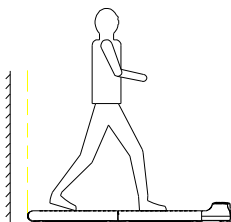

 El espacio detrás de la alfombraja debe ser superior a 2000 mm. En caso de emergencia, puedes agarrarte a la barandilla con las dos manos, apoyar el cuerpo y saltar desde la alfombraja.

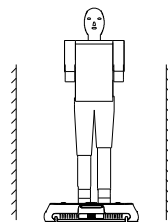

 El espacio entre los dos lados de la alfombraja debe ser superior a 500 mm.

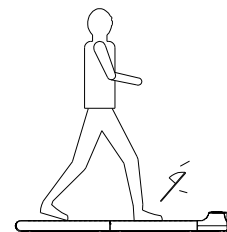

 Por favor, lleve calzado y ropa deportiva y haga ejercicio según sus propias condiciones. Si se siente incómodo durante el ejercicio, pare inmediatamente y consulte a un médico, de lo contrario podría lesionarse.

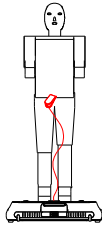

 Sujete el otro extremo de la llave de seguridad a su ropa cuando la utilice. En caso de accidente, retire la llave de seguridad para detener la cinta de correr en caso de emergencia.

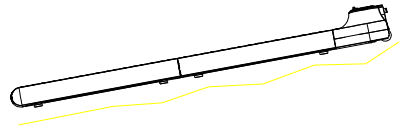

 Está terminantemente prohibido utilizarlo en terrenos irregulares.

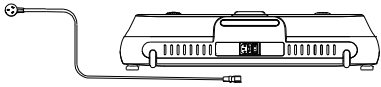

 Desenchufe el cable de alimentación cuando no utilice la cinta de correr.

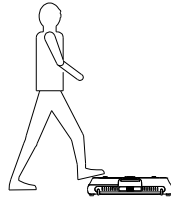

 No camines sobre la alfombrilla cuando esté plegada

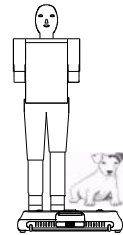

 Está terminantemente prohibido poner animales en la alfombra

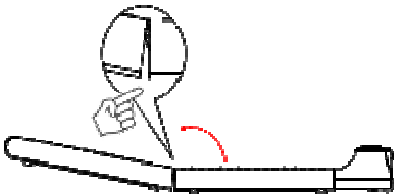

 Tenga cuidado de no pellizcarse las manos.

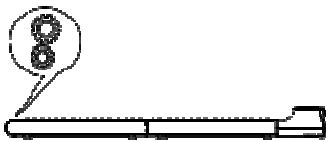

 Tenga cuidado de no bloquear su ropa

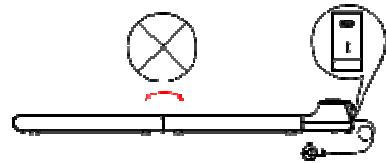

 No pliegue el aparato cuando no esté apagado.

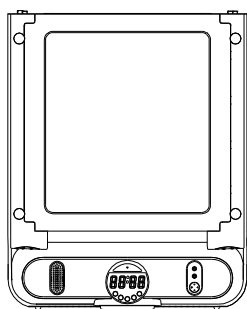

Utilice las tapas de los pies para mantener la alfombrilla en posición vertical. Mantener fuera del alcance de los niños.

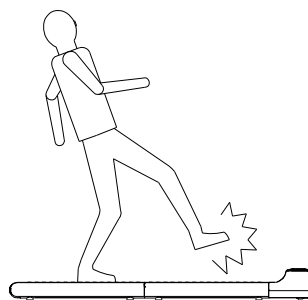

Está estrictamente prohibido correr dentro o fuera de la colchoneta durante el ejercicio.

LUBRICACIÓN DE LA CINTA DE CORRER Y LA PLATAFORMA

La cinta de correr está equipada con un sistema de plataforma de bajo mantenimiento prelubricado. La fricción cinta/plataforma puede desempeñar un papel importante en el funcionamiento y la vida útil de su cinta de correr, por lo tanto, requiere lubricación periódica. Recomendamos una inspección periódica de la plataforma. Si detecta cualquier daño en la plataforma, póngase en contacto con nuestro servicio técnico.

Recomendamos lubricación de la plataforma según el programa siguiente:

- Usuario esporádico (menos de 3 horas/semana) - Anualmente
- Usuario medio (de 3 a 5 horas/semana) - Cada 6 meses
- Usuario avanzado (más de 5 horas/semana) - Cada 3 meses

Recomendamos adquirir el lubricante a nuestro distribuidor o directamente a nosotros.

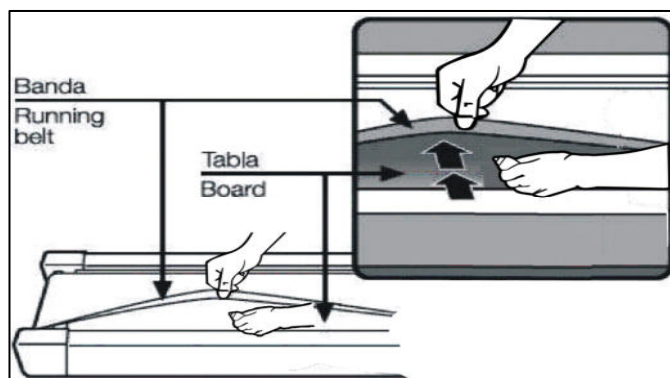

Atención: Cualquier reparación debe realizarla un técnico profesional.

1. Recomendamos interrumpir la corriente durante 10 minutos después de correr durante 2 horas; esta acción es beneficiosa para el mantenimiento de la cinta de correr.
2. La cinta puede resbalar si está demasiado suelta durante su uso. Si la cinta está demasiado tensa, puede afectar al rendimiento del motor y aumentar la abrasión del rodillo y la cinta. Si la tensión de la cinta es la adecuada, puede levantarse de la plataforma unos 50-75 mm.

Mantenimiento y solución de problemas

1) La superficie de la cinta de correr debe mantenerse limpia, desconectar el cable de alimentación antes de limpiarla. Puede limpiar la cinta de correr y la superficie de la máquina con un paño suave y húmedo.

2) La cinta de correr se ajusta en fábrica, puede que no funcione correctamente tras el transporte y el uso. Apague la cinta de correr antes de realizar los ajustes, coloque la cinta en el centro y a continuación apriete los tornillos izquierdo y derecho del rodillo trasero con llave Allen (ver figura) es mejor ajustar 1/2 círculo cada vez. A continuación enciende el interruptor, comprueba si la cinta 10 funciona correctamente con una velocidad de trabajo de 4~5 km/h.

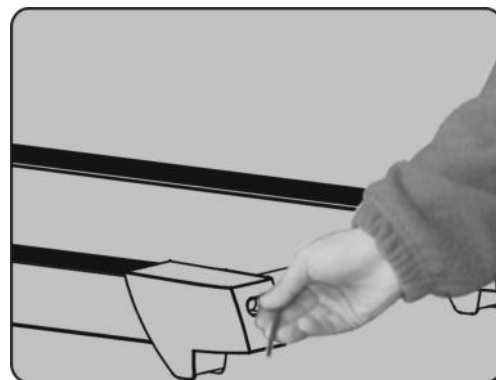

Para solicitar piezas sueltas

En aras de la eficacia, antes de ponerse en contacto con nuestro Servicio Posventa, tenga a mano los siguientes datos:

El nombre o la **referencia del producto**.

El **número de fabricación** indicado en el chasis principal y en la caja de embalaje.

El **número de la pieza** que falta o está defectuosa, indicado en la vista despiezada del producto que encontrará en estas instrucciones.

Servicio Posventa

Correo electrónico: service-es@carefitness.com

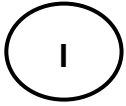

Telecomando

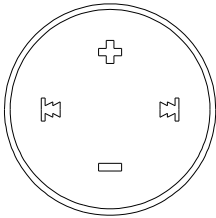
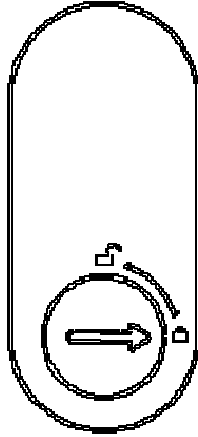
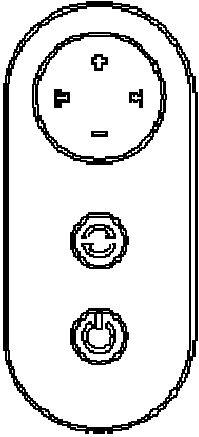

Tasti funzione

Premere i tasti "+ -" verso l'alto e verso il basso per aumentare o diminuire la velocità di 0,1 mph/ora.

Premere le frecce " ← → " a sinistra e a destra per aumentare o diminuire il volume e premere a lungo per salire o scendere.



Tasto di commutazione

Quando il tapis roulant è in funzione, premere questo tasto per passare da una modalità di visualizzazione all'altra. L'unità cambia automaticamente modalità di visualizzazione ogni 5 secondi.

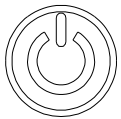

Tasto di avvio/arresto

Tasto di avvio: quando il tapis roulant è fermo, premere il tasto di avvio/arresto e il display della velocità "0,6" avvierà il tapis.

Tasto di arresto: quando il tapis roulant è in funzione, premere il tasto di avvio/arresto.

Computer

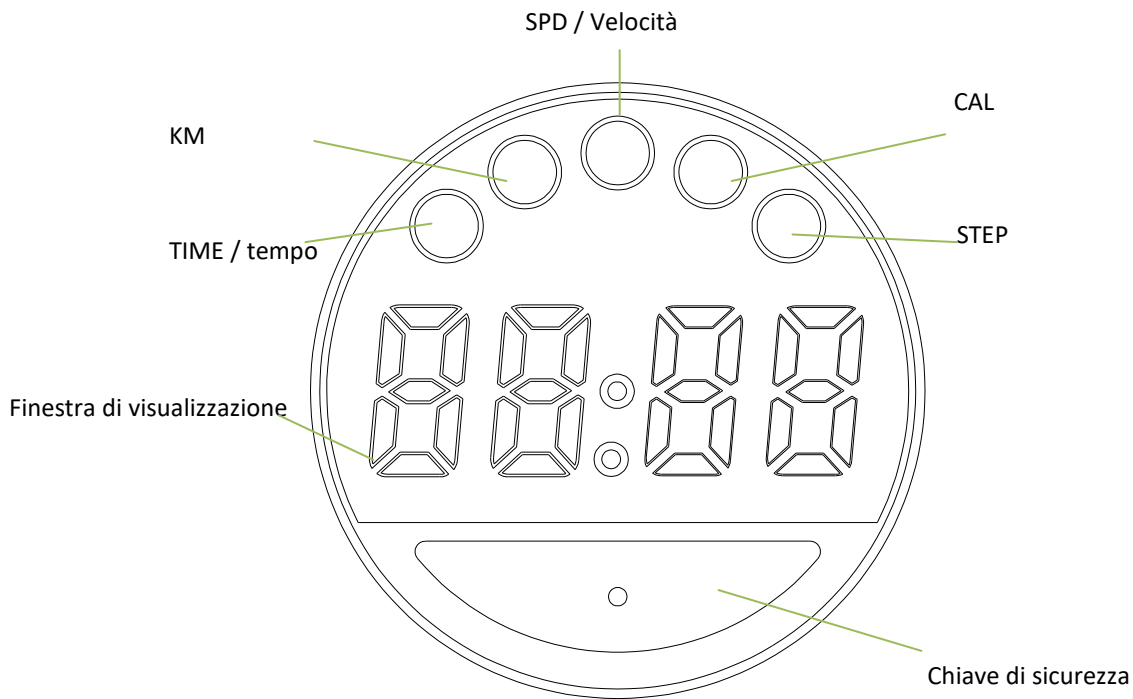

TIME, KM, SPD, CAL, STEP, che ruotano a turno.

L'arresto di emergenza può essere realizzato dopo aver rimosso la chiave di sicurezza.

Musica di Bluetooth 









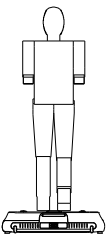

Accendere il tappetino, cercare manualmente il dispositivo Bluetooth (JF-BTMP3) con il telefono, trovare il dispositivo Bluetooth e fare clic su Connetti.

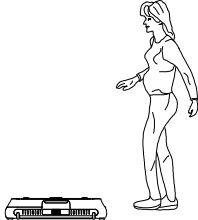
Una volta che la connessione è riuscita, la musica sul telefono può essere riprodotta e trasferita all'amplificatore di potenza sul tappetino tramite Bluetooth.

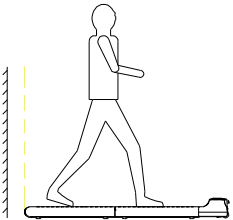
Significato del codice del messaggio di errore

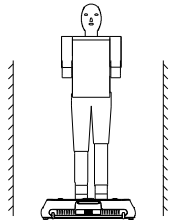
Codice di errore	Descrizione dell'errore	Risoluzione dei problemi
E01	Comunicazione anomala: la comunicazione tra il comando inferiore e il contatore elettronico è anomala dopo l'accensione.	L'arresto di controllo dell'abbassamento entra in uno stato di errore. La macchina non può essere avviata. L'orologio elettronico visualizza il codice di guasto e il cicalino suona 3 volte. Possibile causa: la comunicazione tra il controllo elettronico e l'orologio elettronico è bloccata. Controllare ogni collegamento tra l'orologio elettronico e la linea di comunicazione del controllo inferiore per assicurarsi che ogni nucleo sia completamente inserito. Controllare se il filo di collegamento tra l'orologio elettronico e il controllo è danneggiato e sostituirlo.
E02	Indica che il controllore non rileva la tensione sul motore.	Verificare che il collegamento del filo del motore al comando sia saldo.
E03	Nessun segnale del sensore di velocità: viene inviata una tensione al motore CC monitorato, ma il feedback sulla velocità del motore non viene ricevuto in modo continuo per più di 3 secondi.	1. Quando la macchina si arresta ed entra nello stato di errore, il cicalino dell'orologio elettronico suona 9 volte e contemporaneamente viene visualizzato il codice di errore, mentre nelle altre aree non viene visualizzato alcun contenuto. Dopo aver mantenuto lo stato di errore per circa 10 secondi, l'unità passa allo stato di standby e può essere riavviata. Possibile causa: il segnale del sensore di velocità non viene rilevato per 3 secondi. Controllare se la spina del sensore è collegata o danneggiata. Collegarlo o sostituire il sensore. 2. Quando la macchina si arresta ed entra nello stato di guasto, il cicalino dell'orologio elettronico suona 9 volte e contemporaneamente viene visualizzato il codice di guasto, mentre in altre aree non viene visualizzato alcun contenuto. Se dopo lo spegnimento la macchina torna alla normalità, può entrare in modalità standby e avviarsi normalmente. Possibile causa: controllare se il filo del motore è collegato correttamente e ricollegarlo. Controllare se il controller ha un odore particolare e sostituirlo.
E5	Protezione antideflagrante contro gli impulsi: il circuito del motore di azionamento viene danneggiato a causa di una tensione di alimentazione anomala o di un guasto del motore.	Possibile causa: verificare se la tensione di alimentazione è inferiore al 50% della tensione normale. Verificare se il controller ha un odore particolare e sostituirlo. Controllare se il cavo del motore è collegato correttamente e ricollegarlo.

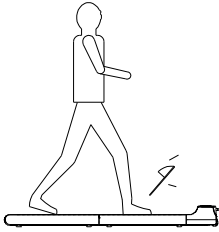
E6	<p>Protezione da sovracorrente: durante il funzionamento, il controllo inferiore rileva continuamente che la corrente del motore CC è superiore alla corrente nominale per più di 5 secondi.</p>	<p>Quando la macchina si arresta ed entra nello stato di errore, il cicalino dell'orologio elettronico suona 9 volte e contemporaneamente viene visualizzato il codice di errore, mentre nelle altre aree non viene visualizzato alcun contenuto. Dopo aver mantenuto lo stato di errore per circa 10 secondi, il dispositivo passa allo stato di standby e può essere riavviato. Possibili cause: la corrente è troppo alta a causa del superamento del carico nominale e il sistema è autoprotetto, oppure una parte del tapis roulant è bloccata e il motore non funziona, il carico è troppo pesante, la corrente è troppo alta e il sistema è autoprotetto; regolare il tapis roulant e riavviarlo. Controllare anche se si avverte un rumore di sovracorrente o un odore di bruciato quando il motore è in funzione, e sostituire il motore; oppure controllare se il controller ha un odore di bruciato, e sostituire il controller; oppure controllare se le specifiche della tensione di alimentazione non sono coerenti o sono basse, e ripetere il test con le specifiche della tensione corretta.</p>
E07	<p>Indica che l'orologio elettronico non rileva il segnale di blocco di sicurezza.</p>	<p>Il magnetron è danneggiato, la posizione di installazione del magnetron è corretta e il magnete è posizionato correttamente.</p>

 <p> Non utilizzare mai il tappetino capovolto o su un lato.</p>	 <p> Gli anziani, i bambini e le donne in gravidanza dovrebbero usarlo con cautela.</p>	
 <p> Lo spazio dietro il tappetino deve essere superiore a 2000 mm. In caso di emergenza, è possibile afferrare il corrimano con entrambe le mani, sostenere il corpo e saltare dal tappetino.</p>	 <p> Lo spazio tra i due lati del tappetino deve essere superiore a 500 mm.</p>	 <p> Indossare scarpe e abiti sportivi e praticare l'attività fisica in base alle proprie condizioni. Se vi sentite a disagio durante l'esercizio, fermatevi immediatamente e consultate un medico, altrimenti potreste subire delle lesioni.</p>

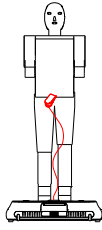

 Durante l'uso, fissare l'altra estremità della chiave di sicurezza agli indumenti. In caso di incidente, rimuovere la chiave di sicurezza per arrestare il tapis roulant in caso di emergenza.

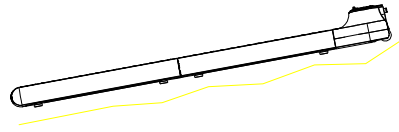

 È severamente vietato utilizzarlo su terreni irregolari.

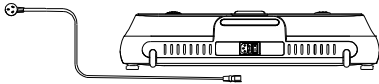

 Scollegare il cavo di alimentazione quando il tapis roulant non è in uso.

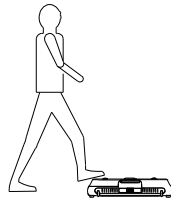

 Non camminare sul tappetino quando è piegato.

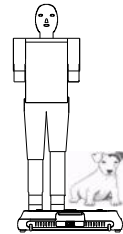

 Non camminare sul tappetino quando è piegato.

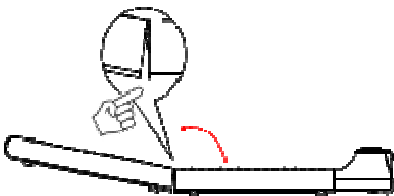

 Fate attenzione a non schiacciarvi le mani.

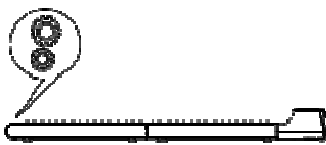

 Attenzione a non bloccare i vestiti

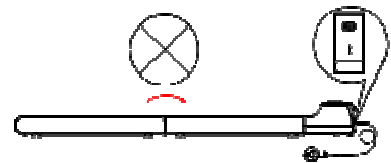

 Non piegare l'apparecchio quando non è spento.

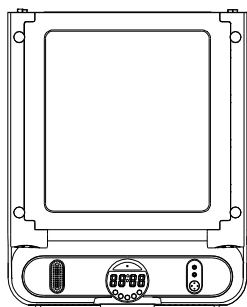

 Utilizzare i tappi per i piedi per mantenere il tappetino in posizione verticale. Tenere fuori dalla portata dei bambini.

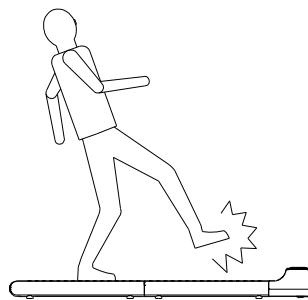

È severamente vietato correre sul tappetino o fuori dal tappetino durante l'esercizio.

NASTRO DA CORSA E LUBRIFICAZIONE DELLA PEDANA

Questo tapis roulant è dotato di un sistema di pedana pre-lubrificato, a bassa manutenzione. L'attrito fra il nastro da corsa e la pedana può giocare un ruolo importante nella funzione e nella durata del tapis roulant, richiedendo quindi una lubrificazione periodica. Consigliamo un'ispezione periodica della pedana. Nel caso in cui la pedana sia danneggiata, contattare il nostro centro servizi.

Consigliamo la lubrificazione della pedana secondo la seguente tabella:

- Utente non assiduo (meno di 3 ore/settimana) - annualmente
- Utente medio (3-5 ore/settimana) - ogni 6 mesi
- Utente assiduo (più di 5 ore/settimana) - ogni 3 mesi

Consigliamo di acquistare il lubrificante dal nostro distributore o direttamente dalla nostra azienda.

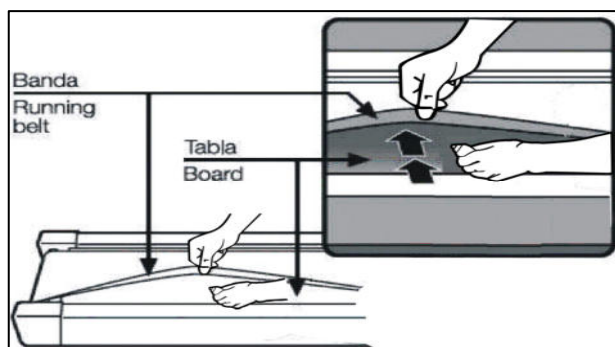

Attenzione: Ogni riparazione richiede l'intervento di un tecnico professionista.

1. Per il corretto mantenimento del tapis roulant, suggeriamo di interrompere l'alimentazione per 10 min dopo una corsa di 2 h.
2. Se il nastro da corsa è troppo allentato durante l'utilizzo, potrebbe slittare; se è troppo stretto, potrebbe influire sulle prestazioni del motore e aumentare l'usura del rullo e del nastro stesso. Se il grado di tensione è corretto, sarà possibile sollevare il nastro dalla pedana di circa 50-75 mm.

MANUTENZIONE E INTERVENTO MALFUNZIONAMENTO

1) La superficie del tapis roulant deve essere tenuta pulita, staccare l'alimentazione prima di pulire. Si può pulire il nastro per la corsa e la superficie del tapis roulant con un panno morbido e umido.

2) Il nastro per la corsa è regolato in fabbrica; può girare in modo difettoso dopo il trasporto e l'uso. Spegnerne il tapis roulant prima della regolazione, mettere il nastro nel centro e poi regolare i bulloni sinistro e destro nel rullo posteriore con la chiave esagonale (vedere figura) è meglio regolare 1/2 giro alla volta. Poi, accendere l'interruttore, controllare se il nastro 10 gira in modo difettoso quando la velocità è di 4-5 km/h.

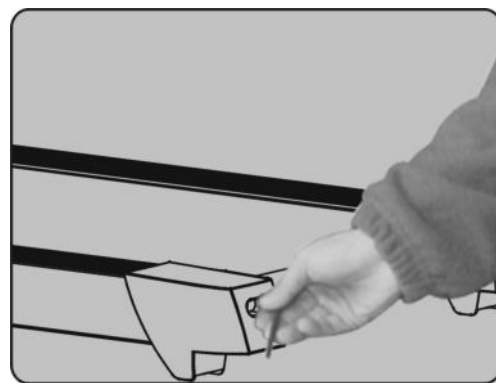

ORDINE DI PEZZI DI RICAMBIO

Prima di contattare il nostro Servizio post-vendita, assicurarsi di disporre dei seguenti elementi:

Il nome o **il riferimento del prodotto.**

Il **numero di serie** indicato sul telaio principale e sul cartone dell'imballaggio.

Il **numero del pezzo** mancante o difettoso indicato sull'esploso del prodotto presente in queste istruzioni.

Servizio post-vendita

E mail : service-it@carefitness.com



Afstandsbediening

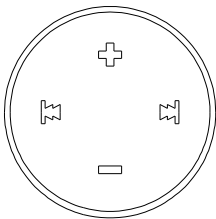
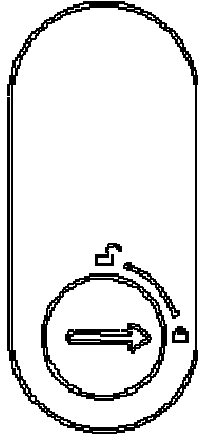
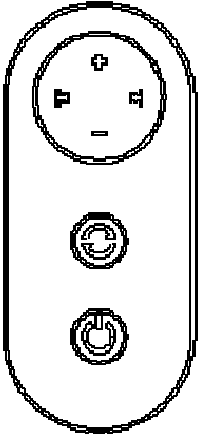

Functietoetsen

Druk de "+ -" toetsen omhoog en omlaag om de snelheid met 0,1 mph/tijd te verhogen of te verlagen.

Druk op de linker en rechter "↔ ↔" pijlen om het volume te verhogen of te verlagen, en druk lang om omhoog of omlaag te gaan.



Schakeltoets

Wanneer de loopband loopt, drukt u op deze toets om te wisselen tussen de displaymodi. Het toestel wisselt elke 5 seconden automatisch van displaymodus.

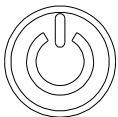

Start/stop-knop

Startknop: Als de loopband stilstaat, drukt u op de start/stopknop en de snelheidsweergave "0,6" start de loopband.

Stopknop: Wanneer de loopband loopt, drukt u op de start/stopknop.

Computer

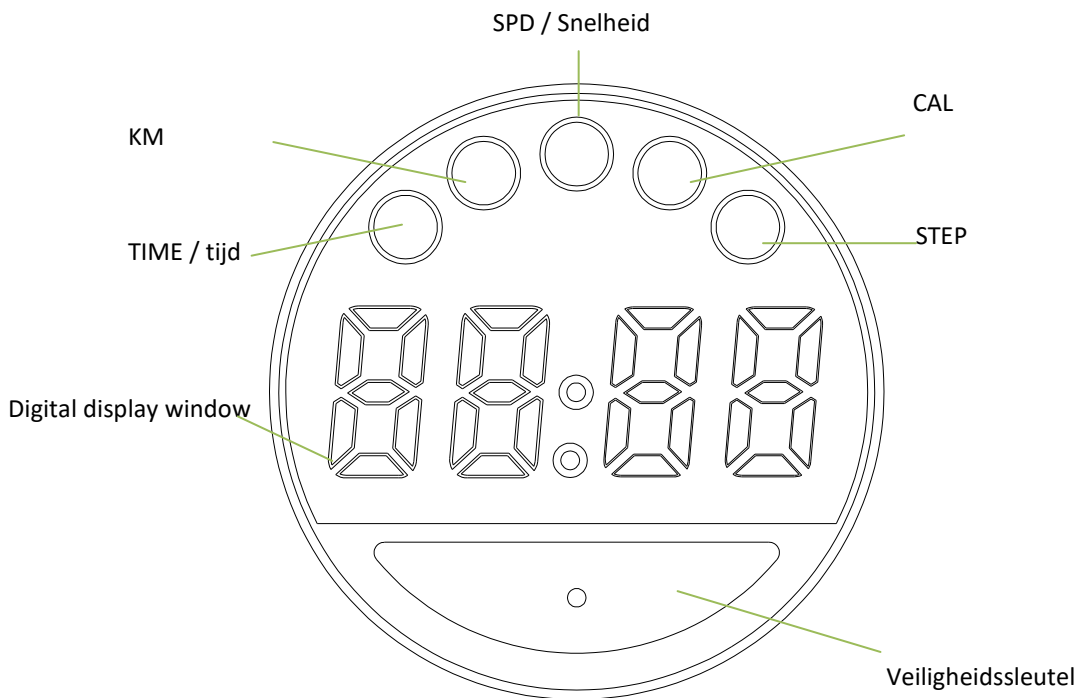

TIME, KM, SPD, CAL, STEP, die op hun beurt draaien.
De noodstop kan worden gerealiseerd na het verwijderen van de veiligheidssleutel.

Muziek van Bluetooth 









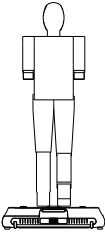

Zet de mat aan, zoek met uw telefoon handmatig naar het Bluetooth-apparaat (JF-BTMP3), zoek het Bluetooth-apparaat en klik op Verbinden.
Zodra de verbinding succesvol is, kan de muziek op de telefoon worden afgespeeld en via Bluetooth worden overgebracht naar de eindversterker op de mat.

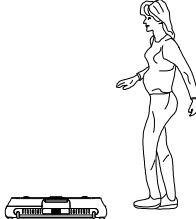
Betekenis van de foutmeldingscode

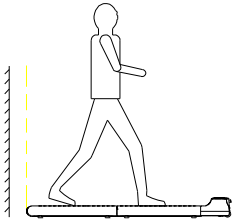

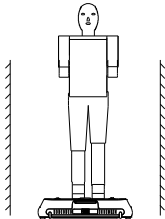
Foutcode	Beschrijving van de fout	Probleemoplossing
E01	Abnormale communicatie: De communicatie tussen de onderste regelaar en de elektronische meter is abnormaal nadat de stroom is ingeschakeld.	De daalcontrole stopt in een storingstoestand. De machine kan niet worden gestart. Het elektronische horloge geeft de foutcode weer en de zoemer klinkt 3 keer. Mogelijke oorzaak: De communicatie tussen de elektronische besturing en het elektronische horloge is geblokkeerd. Controleer of elke verbinding tussen het elektronische horloge en de communicatielijnen van de onderste besturing volledig is aangesloten. Controleer of de verbindingsdraad tussen het elektronische horloge en de besturing beschadigd is en vervang de verbindingsdraad.
E02	Geeft aan dat de regelaar de spanning op de motor niet detecteert.	Controleer of de aansluiting van de motordraad op de besturing stevig is.
E03	Geen snelheidssensorsignaal: Er wordt een spanning naar de bewaakte gelijkstroommotor gestuurd, maar er wordt niet langer dan 3 seconden continu feedback over het motortoerental ontvangen.	1. Wanneer de machine stopt en in de foutstatus komt, klinkt de zoemer van het elektronische horloge 9 keer en wordt tegelijkertijd de foutcode weergegeven, terwijl in de andere zones geen inhoud wordt weergegeven. Nadat de fouttoestand ongeveer 10 seconden is aangehouden, gaat het apparaat in stand-by en kan het opnieuw worden opgestart. Mogelijke oorzaak: Het signaal van de snelheidssensor wordt gedurende 3 seconden niet gedetecteerd. Controleer of de stekker van de sensor is aangesloten of beschadigd. Sluit hem aan of vervang de sensor. 2. Wanneer de machine stopt en in de storingstoestand komt, klinkt de zoemer van het elektronische horloge 9 keer en wordt tegelijkertijd de storingscode weergegeven, terwijl op andere plaatsen geen inhoud wordt weergegeven. Als de machine na het uitschakelen weer normaal werkt, kan hij in stand-by modus gaan en normaal opstarten. Mogelijke oorzaak: Controleer of de motordraad goed is aangesloten en sluit deze opnieuw aan. Controleer of de controller een bepaalde geur heeft en vervang deze.
E5	Explosiebeveiliging tegen impulsen: het circuit van de aandrijfmotor wordt beschadigd door een abnormale voedingsspanning of een motorstoring.	Mogelijke oorzaak: Controleer of de voedingsspanning minder dan 50% van de normale spanning bedraagt. Controleer of de controller een bepaalde geur heeft en vervang de controller. Controleer of de motorkabel goed is aangesloten en sluit de motorkabel opnieuw aan.

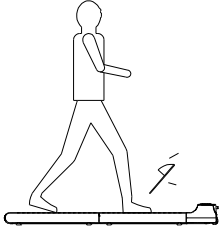
E6	<p>Overstroombeveiliging: Tijdens de werking detecteert de onderste regeling voortdurend dat de DC-motorstroom langer dan 5 seconden hoger is dan de nominale stroom.</p>	<p>Wanneer de machine stopt en in de fouttoestand komt, klinkt de zoemer van het elektronische horloge 9 keer en wordt tegelijkertijd de foutcode weergegeven, terwijl er in de andere zones geen inhoud wordt weergegeven. Nadat de fouttoestand ongeveer 10 seconden is aangehouden, schakelt het apparaat over op de stand-by-toestand en kan het opnieuw worden opgestart.</p> <p>Mogelijke oorzaken: de stroom is te hoog door overschrijding van de nominale belasting en het systeem is zelfbeveiligd, of een deel van de loopband is geblokkeerd, zodat de motor niet draait, de belasting is te zwaar, de stroom is te hoog en het systeem is zelfbeveiligd; stel de loopband bij en start hem opnieuw. Controleer ook of er een overstroomgeluid of een brandlucht is wanneer de motor draait, en vervang de motor; of controleer of de controller verbrand ruikt, en vervang de controller; of controleer of de specificatie van de voedingsspanning inconsistent of laag is, en test opnieuw met de juiste specificatie van de spanning.</p>
E07	<p>Geeft aan dat het elektronische horloge het veiligheidsvergrendelingssignaal niet detecteert.</p>	<p>De magnetron is beschadigd, de installatiepositie van de magnetron is correct en de magneet is correct geplaatst.</p>

 <p> Gebruik de mat nooit ondersteboven of op zijn kant.</p>	 <p> Ouderen, kinderen en zwangere vrouwen moeten het met voorzichtigheid gebruiken.</p>	
 <p> De ruimte achter de mat moet groter zijn dan 2000 mm. In geval van nood kunt u de leuning met beide handen vasthouden, uw lichaam ondersteunen en van de mat springen.</p>	 <p> De ruimte tussen de twee zijden van de mat moet groter zijn dan 500 mm.</p>	 <p> Draag sportschoenen en -kleding en oefen volgens uw eigen omstandigheden. Als u zich ongemakkelijk voelt tijdens het sporten, stop dan onmiddellijk en raadpleeg een arts, anders kunt u gewond raken.</p>

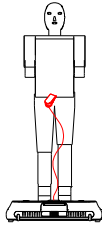

 Bevestig het andere uiteinde van de veiligheidssleutel aan uw kleding tijdens het gebruik. Verwijder bij een ongeval de veiligheidssleutel om de loopband in geval van nood te stoppen.

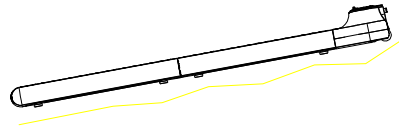

 Het is ten strengste verboden deze te gebruiken op oneffen terrein.

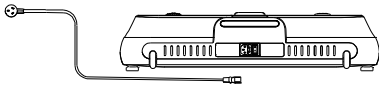

 Haal de stekker uit het stopcontact als de loopband niet in gebruik is.

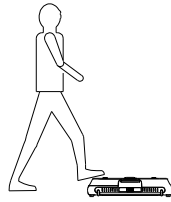

 Loop niet op de mat als deze is opgevouwen

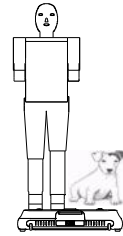

 Het is ten strengste verboden dieren op het tapijt te zetten

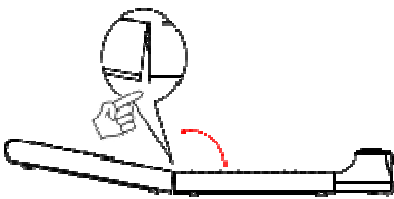

 Pas op dat je je handen niet knijpt.

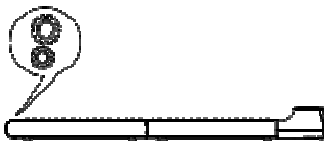

 Pas op dat je kleding niet verstopt raakt

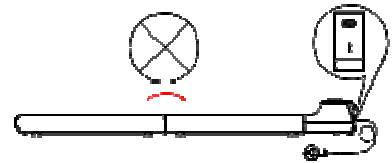

 Klap het apparaat niet op als het niet is uitgeschakeld.

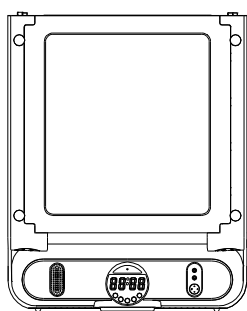

 Gebruik de voetdoppen om de mat rechtop te houden. Buiten het bereik van kinderen houden.

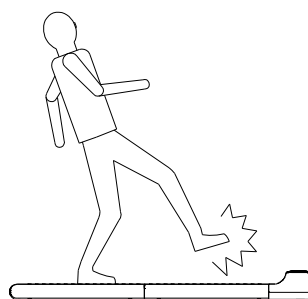

 Het is ten strengste verboden om tijdens de oefening op of van de mat te lopen.

SMERING VAN LOOPBAND EN DEK

Deze loopband is uitgerust met een voorgesmeerd, onderhoudsarm deksysteem. De riem-/de dekwrijving kan een belangrijke rol spelen in de functie en de levensduur van uw loopband, waardoor periodieke smering nodig is. We raden een periodieke controle van het dek aan. U moet contact opnemen met ons servicecentrum als u schade ontdekt aan het dek.

We raden aan het dek te smeren volgens het volgende tijdschema:

- Lichte gebruiker (minder dan 3 uur per week) - Jaarlijks
- Medium gebruiker (3-5 uur per week) - Elke zes maanden
- Zware gebruiker (meer dan 5 uur per week) - Elke drie maanden

We raden aan dat u de smering van onze distributeur of direct van ons bedrijf koopt.

Waarschuwing: Voor elke reparatie moet een specialist worden ingeschakeld.

1. We raden u aan om gedurende 10 minuten de stroom af te sluiten nadat twee uur rennen, omdat dat goed is voor het onderhoud van de loopband.
2. De riem gaat glijden tijdens het gebruik als hij te los zit; als de riem te strak is, kan het de prestaties van motor beïnvloeden en wordt de slijtage van rol en riem verhoogt. De riem kan vanaf het dek ongeveer 50 - 75 mm worden opgeheven als de mate van strakheid goed is.

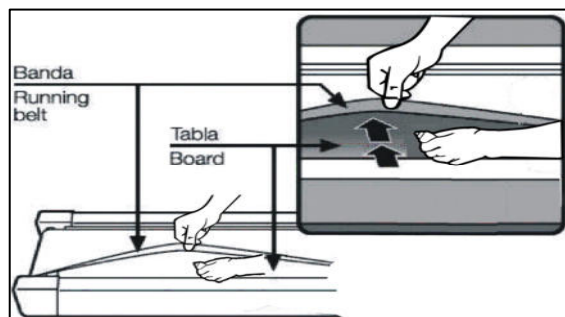

Onderhoud en probleemplossingen bij storingen

- 1) Het oppervlakte van de loopmat dient te allen tijde schoon te worden gehouden. Zorg ervoor dat u de stekker van de loopband uit het stopcontact haalt alvorens u hieraan schoonmaakwerkzaamheden uitvoert. U kunt de aandrijfriem en het oppervlakte van de loopmat afnemen met een zachte, natte doek.
- 2) De aandrijfriem wordt afgesteld in de fabriek. Het kan zijn dat deze bijgesteld moet worden na het transport en na veelvuldig gebruik. Schakel de loopband uit voordat u gaan bijstellen. Plaats de riem in het midden en stel de linker- en rechterbouten bij aan de achterzijde met een zeskant sleutel (zie afbeelding). Doe dit geleidelijk, bijvoorbeeld in halve slagen tegelijk. Schakel het apparaat in, en controleer of de loopmat goed gecentreerd loopt bij een snelheid van 4-5 km/u.

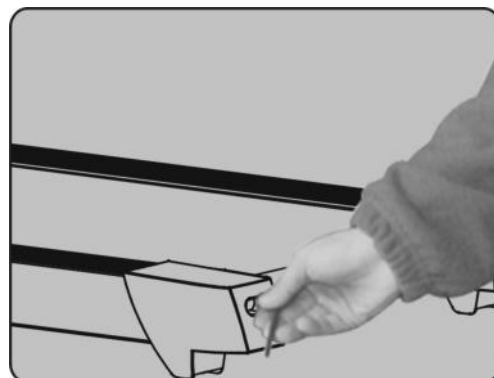

BESTELLING VAN VERVANGENDE ONDERDELEN

Voor een snellere afhandeling van uw bestelling vragen wij u de volgende elementen onder bereik te houden alvorens onze Klantendienst te bellen:

De naam of de **referentie van het artikel**.

Het **fabricage nummer** dat op het hoofdframe en op de verpakking staat vermeld.

Het **onderdeelnummer** van het ontbrekende of defecte onderdeel dat op de overzichtstekening van het artikel in deze handleiding wordt aangegeven.

C.A.R.E. Klantendienst
E-mail: service-nl@carefitness.com

CARE

FITNESS